

РУКОВОДСТВО ПО ЭКСПЛУАТАЦИИ



Многофункциональный блендер
JK-HB5135

Уважаемый покупатель!

Благодарим Вас за выбор продукции, выпускаемой под торговой маркой **JVC**

Мы рады предложить вам изделия, разработанные и изготовленные в соответствии с высокими требованиями к качеству, функциональности и дизайну. Мы уверены, что вы будете довольны приобретением изделия нашей фирмы.

Перед началом эксплуатации прибора внимательно прочитайте данное руководство, в котором содержится важная информация, касающаяся вашей безопасности, а также рекомендации по правильному использованию прибора и уходу за ним.

Позаботьтесь о сохранности настоящего Руководства, используйте его в качестве справочного материала при дальнейшем использовании прибора.

СОДЕРЖАНИЕ

МЕРЫ ПРЕДОСТОРОЖНОСТИ И БЕЗОПАСНОСТИ	4
ПОДГОТОВКА К ЭКСПЛУАТАЦИИ	5
ПЕРЕКЛЮЧЕНИЕ СКОРОСТЕЙ	5
СМЕШИВАНИЕ ПРОДУКТОВ.....	5
ВЗБИВАНИЕ ПРОДУКТОВ ВЕНЧИКОМ.....	6
ИЗМЕЛЬЧЕНИЕ ПРОДУКТОВ В МАЛОЙ ЕМКОСТИ.....	6
ИЗМЕЛЬЧЕНИЕ ПРОДУКТОВ В БОЛЬШОЙ ЕМКОСТИ	7
НАРЕЗКА ОВОЩЕЙ И ФРУКТОВ КУБИКАМИ.....	9
ТЕРКА И НАРЕЗКА ОВОЩЕЙ ЛОМТИКАМИ	11
ЧИСТКА И УХОД.....	13
ТРАНСПОРТИРОВКА И ХРАНЕНИЕ	13
БЕЗОПАСНАЯ УТИЛИЗАЦИЯ.....	14
ТЕХНИЧЕСКИЕ ХАРАКТЕРИСТИКИ	14
ИНФОРМАЦИЯ О СЕРТИФИКАТЕ СООТВЕТСТВИЯ	14
СЕРВИСНОЕ ОБСЛУЖИВАНИЕ.....	15
ГАРАНТИЙНЫЕ ОБЯЗАТЕЛЬСТВА	15

ПРИМЕЧАНИЕ:

Все изображения в данном руководстве приведены в качестве примеров, реальное изделие может отличаться от изображения.

МЕРЫ ПРЕДОСТОРОЖНОСТИ И БЕЗОПАСНОСТИ

Перед началом эксплуатации полностью прочитайте данный раздел и следуйте всем инструкциям во время эксплуатации блендера.

ВНИМАНИЕ:

Режущие кромки насадок остро заточены, при работе с блендером будьте внимательны и осторожны!

- Убедитесь, что характеристики вашей электросети соответствуют указанным на маркировке изделия.
- Подключайте блендер к розетке с заземлением.
- Запрещается использовать неисправный прибор, в том числе с поврежденным сетевым шнуром или вилкой. Если блендер упал или был поврежден другим образом, а также если поврежден сетевой шнур, обратитесь в авторизованный сервисный центр производителя за проверкой и ремонтом.
- Подключайте прибор к электросети, только когда он полностью собран.
- Запрещается разбирать, изменять или пытаться чинить прибор самостоятельно.
- Во избежание поражения электрическим током запрещается использовать прибор в помещениях с высокой влажностью (например, в ванной) или работать с прибором мокрыми руками.
- Выключайте устройство из сети тогда, когда оно не используется, а также во время сборки, разборки, установки аксессуаров или чистки.
- При отключении прибора от электросети не тяните за шнур или сам блендер, беритесь за вилку.
- Не допускайте, чтобы шнур питания свисал с края стола или соприкасался с горячими поверхностями или острыми предметами.
- Запрещается погружать сетевой шнур, вилку или само устройство в воду или другую жидкость во избежание поражения электрическим током.
- Запрещается оставлять работающий прибор без присмотра.
- Храните прибор в недоступном для детей месте.
- Не позволяйте детям использовать блендер без вашего присмотра. Не разрешайте детям играть с прибором.
- Прибор предназначен только для бытового применения. Не используйте прибор на улице.
- Не превышайте время работы, указанное в настоящем руководстве.
- Не допускайте соприкосновения рук или посуды с режущим ножом или контейнером во время смешивания продуктов для того, чтобы предотвратить телесные повреждения или повреждение блендера.
- Режущие кромки насадок остро заточены, во время эксплуатации и чистки прибора будьте внимательны.
- Если насадка застряла, сначала отключите прибор от электросети и только потом очистите насадку от продуктов, которые блокируют ее движение.
- Не касайтесь движущих частей устройства.
- Запрещается смешивать слишком горячие жидкости (температурой выше 80°C).
- Запрещается перемешивать и измельчать слишком твердые продукты и кубики льда.
- Мерный стакан и емкость для измельчения, поставляемые с блендером, не подходят для использования в микроволновой печи.
- Во время взбивания продуктов или измельчения держите волосы, руки, одежду, а также кухонные приборы подальше, чтобы избежать травмы.
- До начала работы убедитесь, что крышка надежно закрыта.

- Использование деталей, включая различные емкости, не рекомендованные производителем, может привести к несчастному случаю.
- Данный прибор не предназначен для использования людьми с ограниченными физическими, сенсорными или умственными возможностями (включая детей), а также людьми, не имеющими достаточных знаний и опыта работы с электронными приборами, если за ними не присматривают лица, ответственные за их безопасность.

ВНИМАНИЕ:

Запрещается превышать время непрерывной работы прибора, указанное для каждого типа эксплуатации в соответствующих разделах. После каждого цикла необходимо сделать перерыв на несколько минут, чтобы дать остыть двигателю. В противном случае прибор может выйти из строя в результате перегрева двигателя.

Время непрерывной работы блендера на холостой скорости (например во время очистки) не должно превышать 15 секунд.

ПОДГОТОВКА К ЭКСПЛУАТАЦИИ

1. Извлеките прибор из упаковки. Перед первым использованием прибора тщательно вымойте все детали, которые контактируют с продуктами. Более подробную информацию вы найдете в разделе «Чистка и уход».
2. Если вы собираетесь измельчать продукты стержнем блендера или ножом-измельчителем, предварительно порежьте их на кусочки размером приблизительно 2 см.
3. Если вы собираетесь нарезать продукты ломтиками, кубиками или натирать на терке, порежьте их на кусочки

такого размера, чтобы они свободно проходили в загрузочную горловину.

4. Перед обработкой горячих продуктов дайте им остыть до 60-80°C.
5. Перед подключением прибора в сеть убедитесь, что он правильно и полностью собран.

ВНИМАНИЕ:

Перед тем, как начать сборку прибора, убедитесь, что он отключен от электросети.

ПЕРЕКЛЮЧЕНИЕ СКОРОСТЕЙ

Прибор оснащен двумя кнопками включения скоростей на корпусе и регулятором скорости.

Когда вы нажимаете кнопку I, вы включаете регулируемую скорость. Регулируйте скорость регулятором скоростей.

Когда вы нажимаете кнопку TURBO, вы включаете максимальную скорость.

Чтобы выключить прибор, просто отпустите кнопку I или TURBO.

СМЕШИВАНИЕ ПРОДУКТОВ

С помощью стержня блендера можно смешивать различные продукты для приготовления соусов, супов, майонеза, пюре, детского питания, а также напитков, в т.ч. молочных коктейлей.

Не следует использовать погружной блендер для измельчения сухих продуктов.

Вы можете использовать для смешивания стакан с мерной шкалой, который поставляется в комплекте.

Вы можете смешивать продукты, например суп-пюре, прямо в кастрюле, но перед этим снимите кастрюлю с плиты и дайте супу слегка остыть.

1. Приложите стержень блендера к корпусу с двигателем и поверните его против часовой стрелки до фиксации.
2. Подключите вилку шнура питания к электрической розетке.
3. Погрузите стержень блендера в смешиваемые ингредиенты. Это особенно

важно при смешивании горячих ингредиентов, т.к. в противном случае они могут расплескаться и вы можете обжечься.

4. Нажмите кнопку включения регулируемой или максимальной скорости.
5. Смешивайте продукты, одной рукой медленно передвигая блендер сверху вниз и по кругу, а другой удерживая стакан.
6. Отпустите кнопку I или TURBO, чтобы выключить блендер, и отсоедините вилку питания от розетки.
7. Удерживая корпус прибора, поверните стержень блендера по часовой стрелке, чтобы отсоединить его от корпуса. Проведите чистку стержня блендера.

ВНИМАНИЕ:

Время непрерывной работы прибора со стержнем блендера не должно превышать одну минуту. Затем необходимо сделать перерыв на три минуты, чтобы дать остыть двигателю. В противном случае прибор может выйти из строя в результате перегрева двигателя.

ВЗБИВАНИЕ ПРОДУКТОВ ВЕНЧИКОМ

Используйте венчик только для взбивания яичных белков или сливок. Оптимальное количество для взбивания – 2 яичных белка.

1. Вставьте венчик в держатель венчика.
2. Приложите держатель венчика к корпусу с двигателем и поверните его против часовой стрелки до фиксации.
3. Подключите вилку шнура питания к электрической розетке.
4. Погрузите венчик в емкость с продуктами. Для взбивания продуктов венчиком вы можете использовать стакан с мерной шкалой, поставляемый в комплекте.
5. Нажмите кнопку включения регулируемой или максимальной скорости.

6. Взбивайте продукты, одной рукой медленно передвигая прибор сверху вниз и по кругу, а другой удерживая стакан.
7. Отпустите кнопку I или TURBO, чтобы выключить блендер, и отсоедините вилку питания от розетки.
8. Удерживая корпус прибора, поверните держатель венчика по часовой стрелке, чтобы отсоединить его от корпуса. Проведите чистку венчика.

ВНИМАНИЕ:

Время непрерывной работы прибора с венчиком для взбивания не должно превышать две минуты. Затем необходимо сделать перерыв на десять минут, чтобы дать остыть двигателю. В противном случае прибор может выйти из строя в результате перегрева двигателя.

ИЗМЕЛЬЧЕНИЕ ПРОДУКТОВ В МАЛОЙ ЕМКОСТИ

В малой емкости данного прибора с помощью ножа-измельчителя вы можете измельчать различные относительно твердые продукты: овощи, сыр, мясо, орехи, чеснок, печенье и т.п.

ВНИМАНИЕ:

Запрещается пытаться измельчать прибором слишком твердые продукты такие, как кофейные зерна, кубики льда, мускатные орехи или крупы. Максимальное количество продуктов для измельчения в малой емкости – 150 г. Ножи измельчителя очень острые. Во избежание травмы всегда беритесь только за верхнюю пластиковую часть насадки. Всегда используйте малую емкость для измельчения на нескользящей поверхности.

1. Установите малый нож для измельчения на штырь внутри емкости для измельчения, нажмите на насадку так, чтобы раздался щелчок, означающий, что насадка надежно зафиксирована.
2. Положите подготовленные (порезанные на кубики со стороной 1-2 см) продукты в емкость для измельчения. Не кладите слишком много продуктов.
3. Накройте емкость для измельчения крышкой.
4. Сверху к крышке приложите корпус прибора и поверните его по часовой стрелке до фиксации.
5. Нажмите кнопку включения регулируемой или максимальной скорости.
6. Во время измельчения одной рукой удерживайте корпус прибора, а другой – емкость для измельчения.
7. Отпустите кнопку I или TURBO, чтобы выключить блендер, и отсоедините вилку питания от розетки.
8. Отсоедините корпус прибора от крышки, повернув его против часовой стрелки, и откройте крышку.
9. Осторожно достаньте малый нож-измельчитель.
10. Достаньте измельченные продукты из емкости.

ВНИМАНИЕ:

Время непрерывной работы прибора при измельчении в малой емкости не должно превышать 30 секунд для твердых продуктов (например мяса) и 5 секунд для очень твердых продуктов (например льда). Затем необходимо сделать перерыв на десять минут, чтобы дать остыть двигателю. В противном случае прибор может выйти из строя в результате перегрева двигателя.

ИЗМЕЛЬЧЕНИЕ ПРОДУКТОВ В БОЛЬШОЙ ЕМКОСТИ

В большой емкости данного прибора с помощью ножа-измельчителя вы можете измельчать различные относительно твердые продукты: овощи, сыр, мясо, орехи, чеснок, печенье и т.п.

ВНИМАНИЕ:

Запрещается пытаться измельчать прибором слишком твердые продукты такие, как кофейные зерна, кубики льда, мускатные орехи или крупы. Максимальное количество твердых продуктов для измельчения – 200 г, нетвердых продуктов – до 400 г. Ножи измельчителя очень острые. Во избежание травмы всегда беритесь только за верхнюю пластиковую часть насадки.

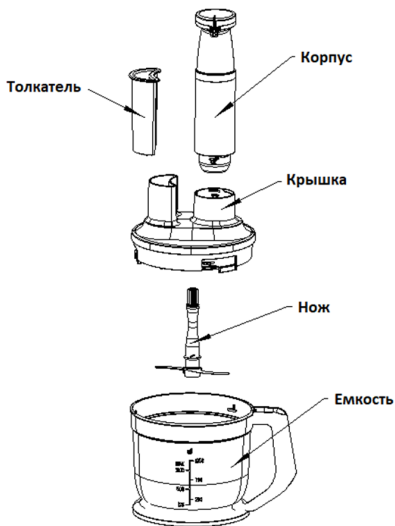

11. Убедитесь, что на дне емкости стоит противоскользящее кольцо.
12. Установите насадку с ножами для измельчения на штырь внутри емкости для измельчения, нажмите на насадку так, чтобы раздался

щелчок, означающий, что насадка надежно зафиксирована.

13. Положите подготовленные (порезанные на кубики со стороной 1-2 см) продукты в емкость для измельчения. Не кладите слишком много продуктов.

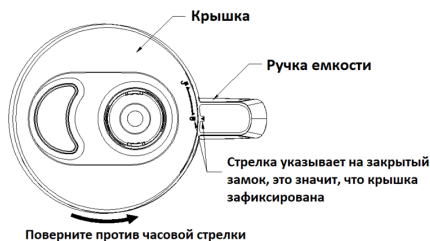

14. Накройте емкость для измельчения крышкой и поверните крышку против часовой стрелки, чтобы зафиксировать: стрелка на ручке емкости должна указывать на обозначение закрытого замка на крышке.

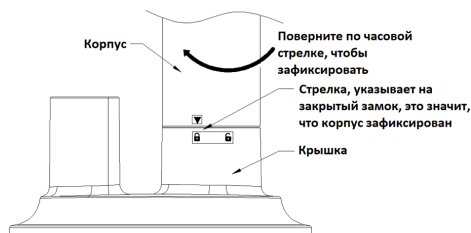

15. Закрепите сверху корпус прибора, приложив и повернув его по часовой стрелке до фиксации: стрелка на корпусе должна указывать на обозначение закрытого замка на крышке.
16. Подключите вилку шнура питания к электрической розетке.
17. Нажмите кнопку включения регулируемой или максимальной скорости. Для измельчения твердых продуктов устанавливайте высокую скорость.
18. Во время измельчения одной рукой удерживайте корпус прибора, а другой – емкость для измельчения.

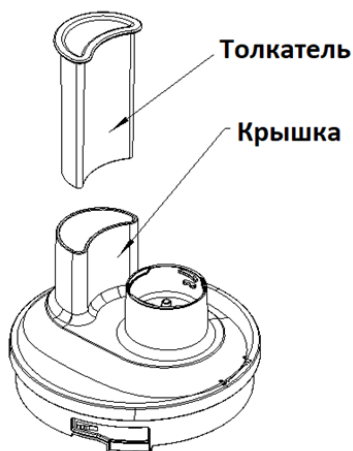

19. Вы можете добавить продукты через загрузочную горловину, не снимая крышку. Проталкивайте продукты толкателем, не используйте для этой цели пальцы.
20. Отпустите кнопку, чтобы выключить прибор, и отсоедините вилку питания от розетки.
21. Отсоедините корпус прибора от крышки, повернув его против часовой стрелки так, чтобы стрелка на корпус указывала на обозначение открытого замка на крышке.
22. Поверните крышку так, чтобы стрелка на ручке емкости указывала на обозначение открытого замка на крышке, и снимите крышку.
23. Осторожно достаньте нож-измельчитель.
24. Достаньте измельченные продукты из емкости.

ВНИМАНИЕ:

Время непрерывной работы прибора в режиме измельчения не должно превышать 30 секунд. Затем необходимо сделать перерыв на несколько минут, чтобы дать остыть двигателю. В противном случае прибор может выйти из строя в результате перегрева двигателя.

НАРЕЗКА ОВОЩЕЙ И ФРУКТОВ КУБИКАМИ

С помощью данного прибора и насадок для нарезки кубиками вы можете нарезать сырые и вареные овощи и фрукты небольшими кубиками. Перед нарезкой удалите все косточки.

Запрещается перерабатывать замороженные продукты или мясо.

Если вы собираетесь нарезать разные продукты, но не разбирать и не мыть насадку, то вам следует сначала перерабатывать мягкие продукты, а потом переходить к более твердым. Например, при приготовлении фруктового салата сначала загружайте бананы, потом манго и только потом яблоки.

ВНИМАНИЕ:

Режущие кромки насадок очень острые. Во избежание травмы будьте внимательны.



1. Убедитесь, что на дне емкости стоит противоскользачее кольцо.
2. Установите вертикальный держатель насадки для нарезки кубиками на штырь на дне емкости.

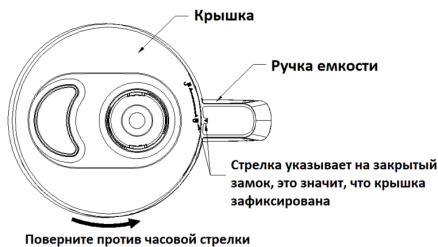
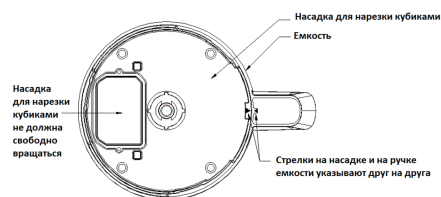

5. Накройте емкость для измельчения крышкой и поверните крышку против часовой стрелки, чтобы зафиксировать: стрелка на ручке емкости должна указывать на обозначение закрытого замка на крышке.

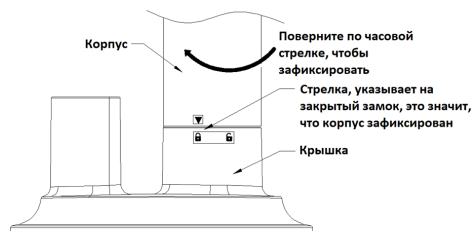

6. Закрепите сверху корпус прибора, приложив и повернув его по часовой стрелке до фиксации: стрелка на корпусе должна указывать на обозначение закрытого замка на крышке.
7. Подключите вилку шнура питания к электрической розетке.
8. Нажмите кнопку включения регулируемой или максимальной скорости. Для нарезки твердых продуктов устанавливайте высокую скорость.

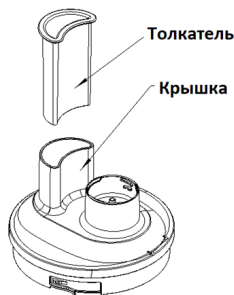

9. Во время нарезки проталкивайте овощи или фрукты в загрузочную горловину с помощью толкателя, не используйте для этой цели пальцы или какие-либо предметы. Если овощи или фрукты крупные, их следует предварительно разрезать на кусочки.
10. Во время переработки следите, чтобы емкость не переполнилась выше максимальной отметки. Максимально за один раз можно переработать 400 г. При этом после переработки 250 г овощей или фруктов, сделайте паузу и слегка потрясите емкость, чтобы равномерно распределить нарезанные продукты.
11. Отпустите кнопку I или TURBO, чтобы выключить прибор, и отсоедините вилку питания от розетки. Дождитесь полной остановки вращения насадок.
12. Отсоедините корпус прибора от крышки, повернув его против часовой стрелки так, чтобы стрелка на корпусе указывала на обозначение открытого замка на крышке.
13. Поверните крышку так, чтобы стрелка на ручке емкости указывала на обозначение открытого замка на крышке, и снимите крышку.
14. Осторожно достаньте нож и насадку для нарезки кубиками.
15. Достаньте переработанные продукты из емкости
16. Чтобы очистить насадку для нарезки кубиками от остатков продуктов, используйте специальную насадку на толкатель.

ВНИМАНИЕ:

После нарезки порции продуктов кубиками не используйте прибор в течение нескольких минут, чтобы дать остыть двигателю.

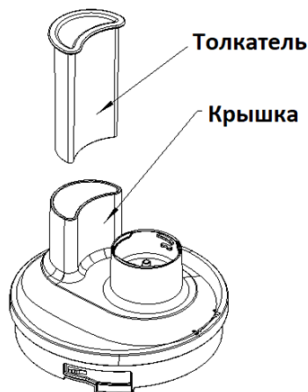

ТЕРКА И НАРЕЗКА ОВОЩЕЙ ЛОМТИКАМИ

С прибором поставляются насадка для терки и насадка нарезки ломтиками различных овощей: моркови, дайкона, огурцов, лука и т.п., а также некоторых видов сыра.

ВНИМАНИЕ:

Данные насадки не предназначены для переработки мяса или измельчения льда.

Режущие кромки насадок очень острые. Во избежание травмы будьте внимательны.

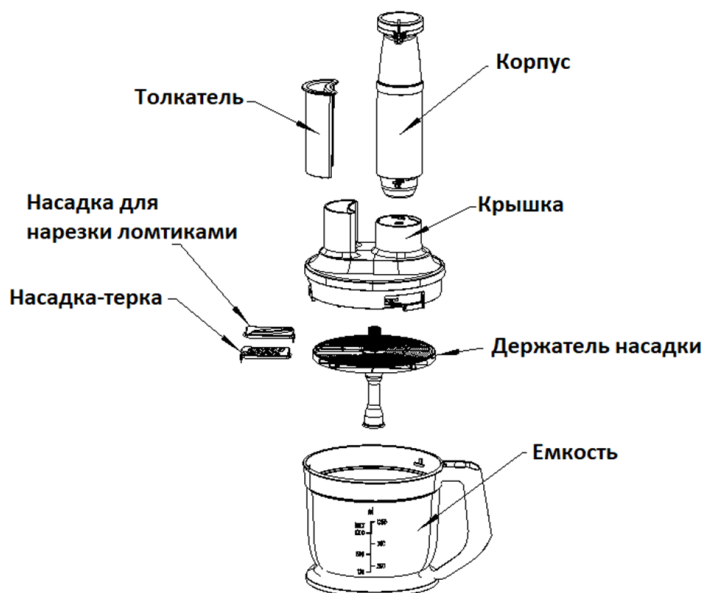

Затем прижмите вторую сторону насадки до фиксации

Установите насадку плоской стороной на посадочное место режущими ножами вверх

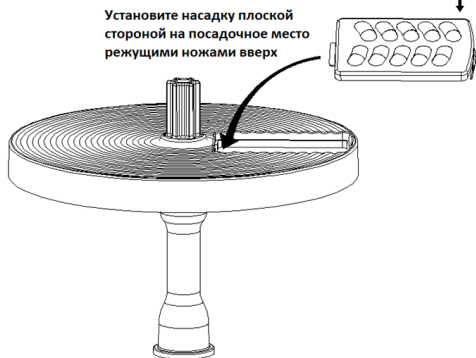

1. Установите насадку для нарезки ломтиками или насадку-терку на держатель нужной стороной.
2. Установите держатель дисковой насадки на штырь внутри емкости для измельчения.

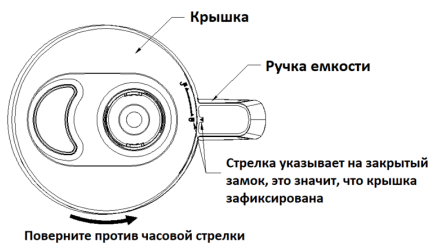

3. Накройте емкость для измельчения крышкой и поверните крышку против часовой стрелки, чтобы зафиксировать: стрелка на ручке емкости должна указывать на обозначение закрытого замка на крышке.

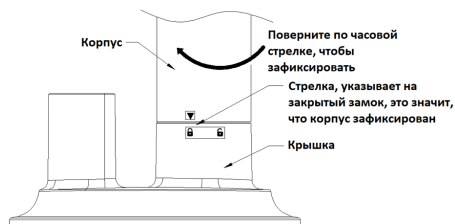

4. Закрепите сверху корпус прибора, приложив и повернув его по часовой стрелке до фиксации: стрелка на корпусе должна указывать на обозначение закрытого замка на крышке.
5. Подключите вилку шнура питания к электрической розетке.
6. Нажмите кнопку включения регулируемой или максимальной скорости. Для нарезки или терки твердых продуктов устанавливайте высокую скорость.
7. Во время терки и нарезки проталкивайте овощи в загрузочную горловину с помощью толкателя, не используйте для этой цели пальцы или какие-либо

- предметы. Если овощи крупные, их следует предварительно разрезать на кусочки.
8. Во время переработки следите, чтобы емкость не переполнилась выше максимальной отметки, максимально за один раз можно переработать 500 г овощей. При этом после переработки 250 г овощей, сделайте паузу и слегка потрясите емкость, чтобы равномерно распределить натертые или нарезанные овощи.
9. Отпустите кнопку I или TURBO, чтобы выключить прибор, и отсоедините вилку питания от розетки. Дождитесь полной остановки вращения насадки.
10. Отсоедините корпус прибора от крышки, повернув его против часовой стрелки так, чтобы стрелка на корпус указывала на обозначение открытого замка на крышке.
11. Поверните крышку так, чтобы стрелка на ручке емкости указывала на обозначение открытого замка на крышке, и снимите крышку.
12. Осторожно достаньте держатель с насадкой.
13. Достаньте переработанные продукты из емкости.

ВНИМАНИЕ:

После переработки порции продуктов не используйте прибор в течение нескольких минут, чтобы дать остыть двигателю.

ЧИСТКА И УХОД

Проводите чистку прибора сразу после каждого использования.

После окончания работы выключите прибор и отключите его от электросети.

Отсоедините использовавшуюся насадку или отсоедините корпус прибора от крышки емкости и снимите крышку.

Корпус прибора протрите мягкой влажной тканью. Запрещается погружать его в воду или мыть под краном.

Стержень блендера можно очистить, не снимая с корпуса. Для этого погрузите его нижнюю часть в емкость с водой и на короткое время включите прибор (не более 15 секунд).

Стержень блендера запрещается полностью погружать в воду и/или использовать для его очистки моющие средства, т.к. со временем это смывает смазку внутри стержня. После очистки расположите стержень вертикально ножами вниз, чтобы остатки воды могли стечь вниз.

Емкости, крышки, мерный стакан и насадки (кроме стержня блендера) вымойте теплой мыльной водой, чтобы продукты не успели застыть и прилипнуть и чтобы на них не начали размножаться бактерии, после чего протрите сухим чистым полотенцем.

Мерный стакан и емкости не предназначены для длительного хранения продуктов.

ВНИМАНИЕ:

Режущие кромки насадок очень острые! Будьте осторожны, чтобы избежать травмы.

Для чистки прибора не используйте жесткие губки, абразивные и агрессивные чистящие средства.

ТРАНСПОРТИРОВКА И ХРАНЕНИЕ

- Транспортировку приборов проводят всеми видами транспорта в соответствии с правилами перевозки грузов, действующими на транспорте конкретного вида.
- При перевозке прибора используйте оригинальную заводскую упаковку. Прибор должен быть надежно зафиксирован в упаковке. Оберегайте прибор от ударов и падения. Упаковка с прибором должна быть надежно зафиксирована стропами, ремнями или сеткой во избежание ее перемещения во время транспортировки.
- Транспортировка приборов должна исключать возможность непосредственного воздействия на них атмосферных осадков и агрессивных сред. Перед тем как убрать прибор на хранение проведите полную чистку и дайте высохнуть всем деталям.
- Приборы необходимо хранить в закрытом сухом и чистом помещении при температуре окружающего воздуха не ниже -20°C и не выше $+50^{\circ}\text{C}$, с относительной влажностью не выше 80% и отсутствии в окружающей среде кислотных и других паров, отрицательно влияющих на материалы приборов.

БЕЗОПАСНАЯ УТИЛИЗАЦИЯ



Ваше устройство спроектировано и изготовлено из высококачественных материалов и компонентов, которые можно утилизировать и использовать повторно.

Если товар имеет символ с зачеркнутым мусорным ящиком на колесах, это означает, что товар соответствует Европейской директиве 2002/96/ЕС.

Ознакомьтесь с местной системой раздельного сбора электрических и электронных товаров. Соблюдайте местные правила.

Утилизируйте старые устройства отдельно от бытовых отходов. Правильная утилизация вашего товара позволит предотвратить возможные отрицательные последствия для окружающей среды и человеческого здоровья.

ТЕХНИЧЕСКИЕ ХАРАКТЕРИСТИКИ

Напряжение сети: ~220-240 В, 50 Гц

Максимальная потребляемая мощность: 1500 Вт

Объем малой емкости измельчителя: 500мл

Объем мерного стакана: 700 мл

Объем большой емкости измельчителя: 1250мл

Класс защиты от поражения электрическим током: II

ПРИМЕЧАНИЕ:

Производитель оставляет за собой право на внесение изменений в конструкцию, дизайн и комплектацию прибора без дополнительного уведомления об этих изменениях.

ИНФОРМАЦИЯ О СЕРТИФИКАТЕ СООТВЕТСТВИЯ

Товар сертифицирован.

Товар соответствует требованиям нормативных документов:

ТР ТС 004/2011 «О безопасности низковольтного оборудования»;

ТР ТС 020/2011 «Электромагнитная совместимость технических средств».

ТР ТС 037/2016 «Об ограничении применения опасных веществ в изделиях электротехники и радиоэлектроники».

При отсутствии копии нового сертификата в коробке спрашивайте копию у продавца.

Полную информацию о сертификате соответствия вы можете получить у продавца или на сайте jvc-rus.ru.



Изготовитель:

ПИОНИР ХАЙ ТЕХНОЛОДЖИ ЛИМИТЕД.

Адрес: Офис Б 21/Ф Квонг Фат Хонг здание 1, Рамсей ст, Шеунг Ван, Гонконг.

Сделано в Китае.

Импортер/организация, уполномоченная на принятие претензий на территории России:

ООО «СЕРВИС-ВИП». 144009, Московская область, г. Электросталь, ул. Корнеева, д. 6б, оф. 203.

** Данные могут быть изменены в связи со сменой изготовителя, продавца, производственного филиала, импортера в РФ. В случае изменения данных актуальная информация указывается на дополнительной наклейке, размещенной на упаковке изделия.*

Дата производства указана на упаковке или изделии.

Срок службы изделия – 3 года.

Гарантийный срок – 1 год.

Гарантийное обслуживание осуществляется согласно прилагаемому гарантийному талону. Гарантийный талон и инструкция по эксплуатации являются неотъемлемыми частями данного изделия.

СЕРВИСНОЕ ОБСЛУЖИВАНИЕ

Благодарим вас за приобретение продукции **JVC**. Мы рады предложить вам изделия, разработанные и изготовленные в соответствии с высокими требованиями к качеству, функциональности и дизайну. Мы уверены, что Вы будете довольны приобретением изделия от нашей фирмы. В случае если ваше изделие марки **JVC** будет нуждаться в техническом обслуживании, просим вас обращаться в один из авторизованных сервисных центров (далее – АСЦ). С полным списком АСЦ и их точными адресами вы можете ознакомиться на сайте jvc-rus.ru.

ГАРАНТИЙНЫЕ ОБЯЗАТЕЛЬСТВА

ВНИМАНИЕ:

Условия гарантийного обслуживания приведены в Гарантийном талоне, входящем в комплект поставки изделия.

Условия гарантийного обслуживания могут ограничить Изделие в бесплатном гарантийном обслуживании при несоблюдении правил, изложенных в инструкции по эксплуатации.



jvc-rus.ru