

CEN TEK®

СТ-1571

МИКРОВОЛНОВАЯ ПЕЧЬ
МИКРОТОЛҚЫНДЫ ПЕШ
ՄԻԿՐՈԱԼԻԹԱՅԻՆ
ՉԱՌԱՐԱՆ
МИКРОТОЛКУНДУУ МЕШ
MICROWAVE OVEN
МІКРОХВІЛЬОВА ПІЧ



РУКОВОДСТВО ПОЛЬЗОВАТЕЛЯ
ҚОЛДАНУШЫ НҰСҚАУЛЫҒЫ
ՕԳՏԱԳՈՐԾՈՐԻ ԶԵՌԱՆՐԿԸ
КОЛДОНУУЧУН ЖЕТЕКЧИЛИГИ
INSTRUCTION MANUAL
КЕРІВНИЦТВО КОРИСТУВАЧА

РУССКИЙ

Уважаемый потребитель!

Благодарим Вас за выбор продукции ТМ CENTEK.

Мы гарантируем, что наша продукция отвечает всем необходимым требованиям по качеству и безопасности при использовании в соответствии с настоящей инструкцией. Желаем Вам приятного пользования!

НАЗНАЧЕНИЕ ПРИБОРА

Для быстрого нагрева пищевых продуктов с помощью микроволн. Микроволновая печь является бытовым прибором и не предназначена для использования в промышленных целях!

Данный прибор предназначен для использования в бытовых и аналогичных условиях, в частности:

- в кухонных зонах для персонала в магазинах, офисах и прочих производственных условиях;
- на сельскохозяйственных фермах;
- клиентами в гостиницах, отелях и прочей инфраструктуре жилого типа;
- в частных пансионатах.

ВАЖНЫЕ ИНСТРУКЦИИ ПО БЕЗОПАСНОСТИ. ПРОЧИТЕ ВНИМАТЕЛЬНО И СОХРАНИТЕ ДЛЯ ДАЛЬНЕЙШЕГО ИСПОЛЬЗОВАНИЯ.

1. МЕРЫ БЕЗОПАСНОСТИ

Во избежание возникновения ситуаций, опасных для жизни и здоровья, а также преждевременного выхода прибора из строя необходимо строго соблюдать перечисленные ниже условия:

1. Убедитесь, что напряжение, указанное на приборе, соответствует напряжению в сети электропитания. Не используйте переходники во избежание возникновения пожара.
2. Запрещается использовать принадлежности и запасные части других изготовителей. В случае использования таких деталей гарантия изготовителя аннулируется.
3. Запрещается пользоваться прибором при повреждении сетевого шнура, вилки и других частей прибора.
4. При повреждении шнура питания его замену, во избежание опасности, должен производить изготовитель, сервисная служба или аналогичный квалифицированный персонал.
5. Во время первого использования может появиться легкий неприятный запах, который исчезнет после нескольких использований, что объясняется возможным наличием остатков масел, других веществ на внутренних поверхностях и нагревательных элементах. Рекомендуется наполнить чашку водой и несколько раз разогреть ее.
6. Прибор должен быть установлен так, чтобы его поверхность находилась на расстоянии минимум 2 см от других объектов.

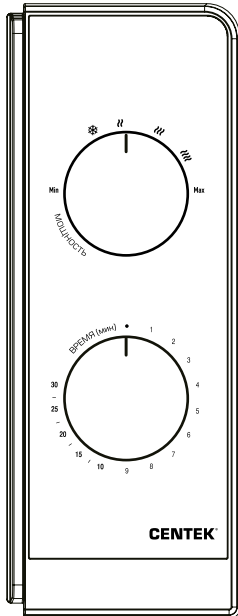
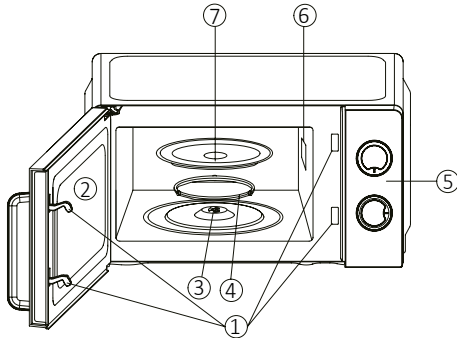

7. Не накрывайте вентиляционные отверстия во избежание перегрева.
8. Не используйте прибор, если защелки на дверце не работают.
9. После использования отключите розетку от электросети и проследите, чтобы она не находилась непосредственно на приборе, вблизи огня или воды.
10. В приборе есть источник СВЧ-волн, настроить которые может только специалист, поэтому не вскрывайте и не нарушайте целостность корпуса устройства.
11. Прибор не предназначен для использования лицами (включая детей) с пониженными физическими, сенсорными или умственными способностями или при отсутствии у них жизненного опыта или знаний, если они не находятся под присмотром или не проинструктированы об использовании прибора лицом, ответственным за их безопасность. Дети должны находиться под присмотром для недопущения игры с прибором.
12. Не используйте прибор на улице.
13. Не разогревайте жиры и масло, так как их температуру трудно контролировать.
14. После использования прибора протрите его внутреннюю поверхность сухой или влажной тканью, удалите капли жира и остатки пищи. Капли жира могут стать причиной появления дыма и спровоцировать возникновение возгорания.
15. Для кипячения жидкостей используйте контейнеры или посуду большого диаметра и не наполняйте их полностью, чтобы избежать выкипания. Не используйте посуду с узким горлышком.
16. Кожуру картофеля, сосиски следует очистить или проткнуть вилкой.
17. Лампа внутри прибора предназначена для освещения продуктов и не пригодна для другого использования (для комнатного освещения).
18. Не используйте металлические контейнеры и посуду с металлическими элементами.
19. После приготовления контейнеры могут быть очень горячими. Используйте специальные рукавицы, чтобы достать контейнеры. Будьте осторожны при открытии крышки контейнера, опасайтесь горячего пара.
20. Открывайте упаковки с попкорном и пакеты для запекания осторожно, на достаточном расстоянии от лица.
21. Прибор не предназначен для работы от внешнего таймера или отдельной системы дистанционного управления.
22. Данная модель предназначена для использования в качестве отдельно стоящей. Не встраивать и не использовать в шкафу!
23. Использовать только принадлежности, которые пригодны для использования в микроволновых печах.
24. При нагреве пищевых продуктов в пластиковых или бумажных контейнерах следить за печью из-за возможности возгорания.

25. Микроволновая печь предназначена для нагрева пищевых продуктов и напитков. Сушка пищевых продуктов или одежды и нагрев ковров, тапочек, губок, мокрой одежды и подобных вещей может привести к травме, воспламенению и пожару.
26. При появлении дыма выключить или отсоединить от питания прибор и не открывать дверцу, для того чтобы пламя погасло от недостатка воздуха.
27. Микроволновой нагрев напитков может привести к бурному кипению с задержкой, в этой связи следует с осторожностью обращаться с емкостью. Содержимое детских бутылочек для кормления и баночек с детским питанием должно быть перемешано или взболтано, а температура продукта проверена перед употреблением, чтобы избежать ожога.
29. Яйца в скорлупе и целые сваренные вкрутую яйца не следует нагревать в микроволновых печах, поскольку они могут взорваться, даже после того, как микроволновой нагрев закончится.
30. Регулярно очищайте уплотнения дверец, камер и примыкающих к ним частей. Недостаточная чистота печи может привести к повреждению поверхности и к возникновению опасной ситуации.
31. Печь следует очищать регулярно, любые остатки пищевых продуктов удалять.
32. Несвоевременная очистка печи может привести к повреждению поверхности, снижению срока службы прибора, а также может привести к опасности.
33. Особые условия по перевозке (транспортировке), реализации: нет.
34. Если вы желаете передать прибор для использования другому лицу, пожалуйста, передавайте его вместе с настоящей инструкцией.

ПРЕДУПРЕЖДЕНИЕ! Если дверца или уплотнения дверцы повреждены, печь нельзя включать, пока не будет отремонтирована квалифицированным специалистом.

ПРЕДУПРЕЖДЕНИЕ! Любому лицу, кроме квалифицированного специалиста, опасно выполнять какие-либо действия по обслуживанию или ремонту, связанные с удалением крышки, которая защищает от воздействия микроволновой энергии.

ПРЕДУПРЕЖДЕНИЕ! Жидкости и другие продукты питания нельзя нагревать в герметичных емкостях, поскольку они могут взорваться.

Список материалов, допустимых для использования

Материал контейнера	Использование	Примечание
Термостойкая керамика	Да	Никогда не используйте керамическую посуду с декоративными металлическими элементами или металлическим ободком
Термостойкий пластик	Да	Не использовать для длительного приготовления
Термостойкое стекло	Да	-
Полиэтиленовая пленка	Да	Не использовать при приготовлении мяса, так как тепло печи может повредить полиэтиленовую пленку
Металлическая посуда/контейнеры	Нет	Не использовать. СВЧ-волны прибора не проникают сквозь металл
Лакированные изделия	Нет	Слабая термостойкость. Не пригодны для высокотемпературной обработки пищи
Бамбук, дерево и бумажные контейнеры	Нет	Слабая термостойкость. Не пригодны для высокотемпературной обработки пищи

2. ОПИСАНИЕ ПРИБОРА

1. Дверные защелки
2. Смотровое окно
3. Вал
4. Роликовая подставка
5. Панель управления
6. Заслонка волновода
7. Стеклоплавный поднос

3. КОМПЛЕКТНОСТЬ





- Микроволновая печь - 1 шт.
- Стеклоплавный поднос - 1 шт.
- Роликовая подставка - 1 шт.
- Руководство по эксплуатации - 1 шт.

4. ПОРЯДОК РАБОТЫ ПОДГОТОВКА К РАБОТЕ

- Достаньте микроволновую печь из упаковки.

- Проверьте прибор на наличие повреждений, особое внимание уделите исправности дверцы печи (при обнаружении повреждений обратитесь в ближайший сервисный центр).
- Микроволновую печь необходимо расположить на сухой антикоррозийной поверхности.
- Установите печь так, чтобы от стены до задней поверхности было расстояние не менее 10 см, а от боковой стенки печи - минимум 5 см. Пространство над печью должно быть не менее 20 см.
- Со всех сторон печи должен быть обеспечен доступ воздуха для вентиляции.
- Печь должна находиться на расстоянии минимум 5 м от телевизора, радио или антенны, чтобы избежать помех.
- Нельзя устанавливать микроволновую печь в кабине.
- Установите печь так, чтобы задняя часть находилась напротив стены.

ПАНЕЛЬ УПРАВЛЕНИЯ РЕГУЛЯТОР МОЩНОСТИ

Max	100% выходная мощность	Быстрое приготовление
	88% выходная мощность	Обычное приготовление
	73% выходная мощность	Медленное приготовление
	52% выходная мощность	Напитки или супы
	42% выходная мощность	Разморозка
Min	20% выходная мощность	Подогревание

ТАЙМЕР

Максимальное время приготовления: 30 минут. Каждое деление равно 1 минуте. После 10 минут деления равны 5 минутам. Специальный звук оповещает о том, что время, установленное на таймере, истекло.

ЭКСПЛУАТАЦИЯ

1. Подсоедините шнур к розетке электропитания.
2. Убедитесь, что переключатель на таймере установлен на отметке «0».
3. Для обеспечения вентиляции не рекомендуется накрывать прибор.
4. Поставьте посуду с едой на стеклоплавный поднос и закройте дверцу.
5. Продукты обязательно должны находиться в контейнере или другой посуде!
6. Выберите желаемый уровень мощности.
7. Установите время на таймере.

8. Если необходимо время приготовления меньше 2 минут, то сначала установите таймер на 2 минуты, а затем уменьшите на желаемое время.
9. Если необходимо прервать процесс приготовления, то просто откройте дверцу в любой момент, а затем закройте. Процесс будет продолжен.
10. Когда время приготовления истечет, раздастся специальный сигнал, раздав в печи погаснет.
11. Если вы извлекли пищу из микроволновой печи прежде, чем закончилось время, установленное на таймере, верните таймер в нулевое положение!

РЕКОМЕНДАЦИИ ПО РАЗМОРАЖИВАНИЮ ПРОДУКТОВ

В большинство продуктов микроволны проникают на глубину 4 см. Для улучшения эффекта разморозки воспользуйтесь рекомендациями:

- Во время размораживания пищи больших объемов перемешивайте ее в процессе размораживания для равномерного нагрева пищи.
- Если вес размораживаемых продуктов превышает 0,5 кг, их следует переворачивать минимум 2 раза.
- Размороженные продукты следует приготовить как можно быстрее и не рекомендуется повторно подвергать их заморозке.

Продукт	Вес	Время размораживания продуктов
Мясо	0.1 - 1.0 кг	1:30 - 26:00 мин
Курица	0.2 - 1.0 кг	2:30 - 22:00 мин
Морепродукты	0.1 - 0.9 кг	1:30 - 14:00 мин

РЕКОМЕНДАЦИИ ПО ПРИГОТОВЛЕНИЮ

Расположение продуктов в печи

Располагайте более крупные кусочки пищи ближе к краю блюда, а более тонкие - в центре. Старайтесь располагать продукты в печи равномерно, не перекрывая друг друга.

Время приготовления

Начните приготовление с установления на таймере небольшого временного промежутка, увеличивая его по мере необходимости.

Равномерное приготовление пищи

Такие продукты как курица, гамбургер или бифштекс, рекомендуется переворачивать хотя бы раз во время приготовления. В зависимости от вида еды ее рекомендуется перемешивать несколько раз от края к центру посуды.

После приготовления

После окончания приготовления оставьте пищу в микроволновой печи на некоторое время, что позволит завершить приготовление и даст еду немного остыть.

Определение степени готовности

В этом вам помогут цвет и плотность/жесткость пищи. Пар должен исходить от всей поверхности еды, а не только от ее краев. Кости птицы должны легко отделяться. На мясе не должно быть крови. Рыба должна быть непрозрачной и легко разделяться вилкой.

Безопасное использование пластиковых упаковок

Некоторые виды пластиковой посуды не предназначены для приготовления еды с высоким содержанием жиров и сахара в микроволновых печах.

5. УХОД ЗА ПРИБОРОМ

- Отсоедините шнур электропитания от сети.
- Регулярно мойте микроволновую печь, удаляя все остатки пищи, жира и другие загрязнения.
- Для удаления загрязнений с поверхности дверцы, корпуса, стекла дверцы и внутренней поверхности печи используйте только мягкие неабразивные моющие средства, губку или мягкую ткань. Не используйте жесткие губки и щетки с металлическими вкраплениями. Они могут поцарапать поверхность прибора. Невыполнение этого условия может повлечь за собой сокращение срока его эксплуатации.
- Не снимайте заслонку волновода.

6. ТЕХНИЧЕСКИЕ ХАРАКТЕРИСТИКИ

- Объем: 20 л
- Напряжение: 220-240 В -50 Гц
- Входная мощность: 1100 Вт
- Выходная мощность: 700 Вт
- Частота микроволнового излучения: 2450 МГц
- 6 режимов мощности
- Таймер на 30 минут

ВНИМАНИЕ! Будьте осторожны: при работе прибора температура доступных поверхностей может быть высокой.

7. УТИЛИЗАЦИЯ ПРИБОРА

Прибор по окончании срока службы может быть утилизирован отдельно от обычного бытового мусора. Его можно сдать в специальный пункт приема электронных приборов и электроприборов на переработку.

8. ИНФОРМАЦИЯ О СЕРТИФИКАЦИИ, ГАРАНТИЙНЫЕ ОБЯЗАТЕЛЬСТВА

Товар сертифицирован в соответствии с законом «О защите прав потребителей». Этот прибор соответствует всем официальным национальным стандартам безопасности, применимым к электроприборам в Российской Федерации. Установленный производителем в порядке п. 2 ст. 5 Федерального закона РФ «О защите прав потребителей» срок службы для данного изделия составляет 5 лет с даты реализации конечному потребителю при условии, что изделие используется в строгом соответствии с настоящей инструкцией по эксплуатации и применимыми техническими стандартами.

По окончании срока службы обратитесь в ближайший авторизованный сервисный центр для получения рекомендаций по дальнейшей эксплуатации прибора. Дата производства изделия указана в серийном номере (2 и 3 знаки - год, 4 и 5 знаки - месяц производства). При возникновении вопросов по обслуживанию прибора или в случае его неисправности обратитесь в авторизованный сервисный центр TM CENTEK. Адрес центра можно найти на сайте <https://centek.ru/servis>. Способы связи с сервисной поддержкой: тел: +7 (988) 24-00-178, VK: vk.com/centek_krd. Генеральный сервисный центр ООО «Ларина-Сервис», г. Краснодар. Тел.: +7 (861) 991-05-42. Название организации, принимающей претензии в Казахстане: ТОО «Moneyto», г. Астана, ул. Жанибека Тархана, д. 9, крыльцо 5. Тел.: +7 (707) 858-65-29, +7 (701) 340-09-57.

Продукция имеет сертификат соответствия:
№ ЕАЭС RU С-СН.ВЕ02.В.02215/20 от 28.04.2020 г.



9. ИНФОРМАЦИЯ ОБ ИМПОРТЕРЕ

Импортер: ИП Асрумян К.Ш. Адрес: Россия, 350912, г. Краснодар, пгт. Пашковский, ул. Атамана Лысенко, 23. Тел.: +7 (861) 2-600-900.

УВАЖАЕМЫЙ ПОТРЕБИТЕЛЬ!

Срок гарантии на все приборы 12 месяцев с даты реализации конечному потребителю. Данным гарантийным талоном производитель подтверждает исправность данного прибора и берет на себя обязательство по бесплатному устранению всех неисправностей, возникших по вине производителя.

УСЛОВИЯ ГАРАНТИЙНОГО ОБСЛУЖИВАНИЯ

1. Гарантия действует при соблюдении следующих условий оформления:

- правильное и четкое заполнение оригинального гарантийного талона изготовителя с указанием наименования модели, ее серийного номера, даты продажи, при наличии печати фирмы-продавца и подписи представителя фирмы-продавца в гарантийном талоне, печатей на каждом отрывном купоне, подписи покупателя.

Производитель оставляет за собой право на отказ в гарантийном обслуживании в случае непредоставления вышеуказанных документов, или если информация в них будет неполной, неразборчивой, противоречивой.

2. Гарантия действует при соблюдении следующих условий эксплуатации:

- использование прибора в строгом соответствии с инструкцией по эксплуатации;
- соблюдение правил и требований безопасности.

3. Гарантия не включает в себя периодическое обслуживание, чистку, установку, настройку прибора на дому у владельца.

4. Случаи, на которые гарантия не распространяется:

- механические повреждения;
- естественный износ прибора;
- несоблюдение условий эксплуатации или ошибочные действия владельца;
- неправильная установка, транспортировка;
- стихийные бедствия (молния, пожар, наводнение и др.), а также другие причины, независимые от продавца и изготовителя;
- попадание внутрь прибора посторонних предметов, жидкостей, насекомых;
- ремонт или внесение конструктивных изменений неуполномоченными лицами;
- использование прибора в профессиональных целях (нагрузка превышает уровень бытового применения), подключение прибора к питающим телекоммуникационным и кабельным сетям, не соответствующим Государственным техническим стандартам;
- выход из строя перечисленных ниже принадлежностей изделия, если их замена предусмотрена конструкцией и не связана с разборкой изделия.

- а) пульты дистанционного управления, аккумуляторные батареи, элементы питания (батарейки), внешние блоки питания и зарядные устройства;
 - б) расходные материалы и аксессуары (упаковка, чехлы, ремни, сумки, сетки, ножи, колбы, тарелки, подставки, решетки, вертелы, шланги, трубки, щетки, насадки, пылесборники, фильтры, поглотители запаха);
 - для приборов, работающих от батареек, – работа с неподходящими или истощенными батарейками;
 - для приборов, работающих от аккумуляторов, – любые повреждения, вызванные нарушениями правил зарядки и подзарядки аккумуляторов.
5. Настоящая гарантия предоставляется изготовителем в дополнение к правам потребителя, установленным действующим законодательством, и ни в коей мере не ограничивает их.

6. Производитель не несет ответственности за возможный вред, прямо или косвенно нанесенный продукцией TM CENTEK людям, домашним животным, имуществу потребителя и/или иных третьих лиц в случае, если это произошло в результате несоблюдения правил и условий эксплуатации, установки изделия; умысленных и/или неосторожных действий (бездействия) потребителя и/или иных третьих лиц действия обстоятельств непреодолимой силы.

7. При обращении в сервисный центр прием изделия предоставляется только в чистом виде (на приборе не должно быть остатков продуктов питания, пыли и других загрязнений).

Производитель оставляет за собой право изменять дизайн и характеристики прибора без предварительного уведомления.

ҚАЗАҚ

Құрметті тұтынушы!

TM CENTEK өнімдерін таңдағаныңыз үшін рахмет.

Біз келіпдік береміз мінсіз жұмыс істеуі осы бұйымдар сақтай отырып, оны пайдалану ережелері.

АСПАПТЫҢ АРНАЛУЫ

Тағамды микротолқындар көмегімен тез жылытуға арналған.

Микротолқындар пеш тұрмыстық аспап болып табылады және өнеркәсіптік мақсатқа пайдалануға арналмаған.

Бұл құрылғы тұрмыстық және ұқсас жағдайларда қолдануға арналған, атап айтқанда:

- дүкендерде, кеңселерде және басқа да өндірістік жағдайларда персоналға арналған ас үй аймақтарында;
- ауыл шаруашылығы фермаларында;
- қонақ үйлердегі, мотельдердегі және басқа да тұрғын типті инфрақұрылымдардағы клиенттермен;
- жеке пансионаттарда.

1. ҚАҮПСІЗДІК ШАРАЛАРЫ

Өмір мен денсаулыққа қауіпті жағдайлардың туындауын, сондай-ақ аспаптың мерзімінен бұрын істен шығуын болдырмау үшін төмендегі шарттарды қатаң сақтау қажет:

1. Аспапта көрсетілген кернеу электрмен қамту желісіндегі кернеуге сәйкес келетіндігіне сенімді болыңыз. Өрт шығуға жол бермес үшін жалғастырығыштар пайдаланбаңыз.
2. Басқа дайындаушылардың керек-жарақтары мен қосалқы бөлшектерін пайдалануға тыйым салынады. Мұндай тетіктерді пайдаланған жағдайда дайындаушы келіпдігінің күші жойылады.
3. Желілік бауы, ашасы немесе өзге де бөлкітері бүлінген аспапты пайдалануға тыйым салынады.
4. Қоректендіру бауы бүлінген жағдайда қауіпті болдырмау үшін оны дайындаушы, сервистік қызмет немесе осы бағыттағы білікті жұмыскерлер ауыстыруы тиіс.
5. Алғашқы пайдалану кезінде аздаған жағымсыз иіс білінуі мүмкін, алайда бірнеше рет пайдаланғаннан кейін жойылады, бұл оның бетінде және қыздырғыш элементтерінде май және өзге заттардың қалып қойуымен түсіндіріледі. Тостағанына су толтырып, оны бірнеше рет қыздыру қажет.
6. Аспаптың беті басқа объектілерден кем дегенде 2 см қашықтықта тұратындей етіп орнатылуы тиіс.
7. Қызып кетпес үшін желдеткіш саңылауларын бүркемеңіз.
8. Егер есіктері ілгешектер жұмыс жасамай тұрса, аспапты пайдаланбаңыз.
9. Пайдаланғаннан кейін розетканы электр желісінен суырып, оның аспаптың үстінде болмауын, отқа немесе суға жақын тұрмауын қадағалаңыз.

10. Аспапта АЖЖ-топқындар көзі бар, оны тек маман ғана реттей алады, сондықтан құрылғы корпусының тұтастығын бұзбаңыз, бөлшектеуге тырыспаңыз.

11. Егер қауіпсіздік үшін жауапты тұлғаның қадағалауында болмаса немесе аспапты пайдалану жөніндегі нұсқамасын алмаса, бұл аспап физикалық, ақыл-ой немесе сезіну қабілеттері төмен немесе өмірлік тәжірибесі немесе білімі жоқ адамдардың (соның ішінде балалардың) пайдалануына арналмаған. Балалар аспаппен ойнамас үшін үнемі назарда болулары тиіс.

12. Аспапты кешеді пайдаланбаңыз.

13. Май мен тоқ майды қыздырмаңыз, өйткені олардың температурасын бақылау қиын.

14. Аспапты пайдаланғаннан кейін оның ішкі бетін құрғақ немесе дымқыл шуберекпен сүртіп, тамақ қалдықтары мен май тамшыларынан тазартыңыз. Май тамшылары түтінінің пайда болуына және тұтанудың туындауына әкелуі мүмкін.

15. Сұйықтықтарды қайнату үшін үлкен диаметрлі контейнерлер немесе ыдыс-аяқтарды пайдаланыңыз, асып төгілмес үшін, қатты толтырмаңыз. Ернеуі тар ыдыстарды пайдаланбаңыз.

16. Картон қабығын, сосисканың қабығын аршып, шанышқымен тесіп қою керек.

17. Аспап ішіндегі шам тамаққа жарық түсіруге арналған және басқа-лай пайдалануға (бөлмеге жарық түсіруге) жарамайды.

18. Металл контейнерлерді және металл элементтері бар ыдыс-аяқты пайдаланбаңыз.

19. Дайын болғаннан кейін контейнерлер өте ыстық болуы мүмкін. Контейнерлерді алу үшін арнайы қалғапты пайдаланыңыз. Контейнердің қақпағын ашқанда сақ болыңыз, ыстық буға күйіп қалмаңыз.

20. Полкорм бар қаптамаларды және пісіруге арналған пакеттерді абайлап, бетіңізден аулақ ұстап ашыңыз.

21. Құрылғыны тек тиісті коннектормен пайдаланыңыз.

22. Бұл модель бөлек тұрған бұйым ретінде пайдалануға арналған. Шкаф ішіне кіріктіруге және пайдалануға болмайды!

23. Микротолқындар пештерде пайдалануға болатын керек-жарақтарды ғана пайдаланыңыз.

24. Азық-түлік өнімдерін пластик немесе қағаз контейнерлерде қыздырған кезде, өрт шығу қаупіне байланысты пешті қараусыз қалдырмаңыз.

25. Микротолқындар пеш тамақ пен сусындарды жылытуға арналған. Азық-түлікті немесе киімді кептіру және кілемшелерді, тапшықерлерді, губкаларды, дымқыл киімді және соларға ұқсас заттарды жылыту жарақатқа, тұтануға және өртке әкелуі мүмкін.

26. Түтін пайда болған кезде аспапты сөндіріңіз немесе қоректендіру кезінен ажыратыңыз және жалын ауа жетіспеушілігінен сөніп қа-луы үшін есікті ашаңыз.

27. Сусындарды микротолқынды қыздыру кезінде кідірістен соң бұрқылдап қайнауы мүмкін, осыған байланысты ыдысты сақтықпен қолдану керек.
28. Балаларды тамақтандыруға арналған бөтелкелер мен балалар тағамы құтыларының ішіндегінің мұқият араластырып, шайқап, күйіп қалмас үшін, қолданар алдында өнімнің температурасын тексеру қажет.
29. Қабығы алынбаған жұмыртқа мен ұзақ пісірілген тұтас жұмыртқаны микротолқынды пеште қыздыруға болмайды, өйткені микротолқынды жылыту аяқталғаннан кейін олар жарылуы мүмкін.
30. Есік, камера тығыздағыштары мен оларға іргелес бөліктерді үнемі тазалап тұрыңыз. Пештің жеткіліксіз тазалығы бетін бүлдіруі және қауіпті жағдайға әкелуі мүмкін.
31. Пешті үнемі тазалап отыру керек, кез-келген тамақ қалдықтарын алып тастау керек.
32. Пешті уақтылы тазаламау бетінің бүлінуіне, аспаптың қызмет ету мерзімінің төмендеуіне әкелуі, сонымен қатар қауіп төндіруі мүмкін.
33. Тағу (тасымалдау), сату-өткізу бойынша ерекше шарттар: жоқ.
34. Егер сіз құралды пайдалану үшін басқа тұлғаға тапсырғыңыз келсе, оны осы нұсқаулықпен бірге жіберіңіз.

ЕСКЕРТУ! Егер есігі немесе есіктің тығыздағышы бүлінген болса, пешті білікті маман жөндегенге дейін қосуға болмайды.

ЕСКЕРТУ! Білікті маманнан басқа кез-келген адамға микротолқынды энергияның әсерінен қорғайтын қақпақты алып тастап, техникалық қызмет көрсету немесе жөндеу жұмыстарын жүргізу қауіпті болып табылады.

ЕСКЕРТУ! Сұйықтықтар мен басқа азық-түлік өнімдерін аузы бітеу ыдыстарға құйып қыздыруға болмайды, өйткені жарылуы мүмкін.

2. АСПАПТЫҢ СИПАТТАМАСЫ

1. Есік ілгештері
2. Ролікті тұтабан
3. Шыны табақ
4. Басқару панелі
5. Толқын өткізгіштің жапқышы
6. Есікті ашу батырмасы
7. Қарауға арналған терезе

3. ЖИЫНТЫҚТЫЛЫҒЫ

- Микротолқынды пеш - 1 дана
- Шыны табақ - 1 дана
- Ролікті тұтабан - 1 дана
- Пайдалану жөніндегі нұсқаулық - 1 дана





4. ЖҰМЫС ТӘРТІБІ

ЖҰМЫСҚА ДАЙЫНДЫҚ

- Қаптамадан микротолқынды пешті шығарыңыз.
- Құралдың бүліну белгілерінің бар-жоғын тексеріңіз, пеш есігінің жарамдылығына ерекше назар аударыңыз (бүлінген жағдайда жақын жердегі сервис орталығына хабарласыңыз).
- Микротолқынды пеш құрғақ, коррозиядан қорғалған үстел бетінде орналасуы тиіс.
- Пешті артқы жағынан қабырғаға дейінгі қашықтық кемінде 10 см, ал пештің бүйір қабырғасынан кемінде 5 см болатындай етіп орнатыңыз. Пештің үстіндегі кеңістік кемінде 20 см болуы тиіс.
- Пештің барлық жағынан желдету үшін ауаның келуі қамтамасыз етілуі тиіс.
- Кедегілер болмауы үшін пеш теледидардан, радио немесе антеннадан кемінде 5 м қашықтықта орналасуы керек.
- Микротолқынды пеш кабинетке қоюға болмайды.
- Пештің артқы бөлігін қабырғаға қарама-қарсы болатындай етіп орнатыңыз.

БАСҚАРУ ПАНЕЛІ

ҚҰАТ РЕТТЕІШІ

Max	шығыс қуаты 100%	Тез дайындау
	шығыс қуаты 88%	Әдеттегі дайындау
	шығыс қуаты 73%	Баяу дайындау
	шығыс қуаты 52%	Сусындар немесе көжелер
	шығыс қуаты 42%	Еріту
Min	шығыс қуаты 20%	Жылыту

ТАЙМЕР

Ең ұзақ пісіру уақыты 30 минут. Әр бөлім сызығы 1 минутқа тең. 10 минуттан кейін бөлу 5 минутқа тең. Арнайы дыбыс таймерде белгіленген уақыт өткенін хабарлайды.

ПАЙДАЛАНУ

1. Бауын электрмен қуаттау розеткасына қосыңыз.
2. Таймердегі ауыстырғыштың «0»белгісінде өкенине көз жеткізіңіз.
3. Желдетуді қамтамасыз ету үшін құралды бүркеуге болмайды.
4. Тамақ салынған ыдысты шыны табаққа қойып, есігін жабыңыз.
5. Тамақ міндетті түрде контейнерде немесе басқа ыдыста болуы керек!

6. Қалаған қуат деңгейін таңдаңыз.

7. Таймердегі уақыты белгілеңіз.

8. Егер ас дайындау үшін қажетті уақыт 2 минуттан аз болса, алдымен таймерді 2 минутқа орнатыңыз, содан соң қалаған уақытқа азайтыңыз.

9. Егер дайындауды тоқтату қажет болса, онда есікті кез-келген сатте ашып, содан кейін қайта жабыңыз. Процесс жалғасады.

10. Дайындау уақыты аяқталған соң, сіз арнайы сигналды естисіз, пеште жарық сенеді.

11. Егер сіз таймерде орнатылған уақыт аяқталғанша микротолқынды пештен тамақты алып тастасаңыз, таймерді нөлдік күйге қайтарыңыз!

ТАМАҚ ӨНІМДЕРІН ЕРІТУ БОЙЫНША КЕҢЕСТЕР

Микротолқындар көптеген тамақтарға 4 см тереңдікке дейін енеді. Еріту әсерін жақсарту үшін келесі кеңестерді ескеріңіз:

Көп көлемдегі тамақты еріту кезінде оны бірқалыпты қыздыру үшін еріту кезінде араластырып тұрыңыз.

Егер ерілетін өнімдердің салмағы 0,5 кг-нан асса, оларды кем дегенде 2 рет аудару керек.

Ерітілген өнімдерді мүмкіндігінше тезірек дайындау керек және оларды қайта тоқазытуға болмайды.

Өнім	Салмағы	Өнімдерді еріту уақыты
Ет	0.1 - 1.0 кг	1:30 - 26:00 мин
Тауық	0.2 - 1.0 кг	2:30 - 22:00 мин
Теңіз өнімдері	0.1 - 0.9 кг	1:30 - 14:00 мин

ПІСІРУЕ АРНАЛҒАН ПАЙДАЛЫ КЕҢЕСТЕР

Пештегі өнімдердің орналасуы

Үлкен және қалың бөліктерді орналастырыңыз ыдыстың шетіне жақын, ал ортасында жұқа. Жұзайтәйсе орналастыруға өнімдер пеште біркелпі, бір-біріне сәйкес келмейді.

Тамақты біркелпі дайындау

Тауық еті, гамбургер немесе биф сияқты өнімдер штепсельді кем дегенде бір рет бұру ұсынылады пісіру кезінде.

Азық-түлік түріне байланысты оны қайта өңдеу ұсынылады шетінен ыдыс аяқтың ортасына бірнеше рет араластырыңыз.

Пісіргеннен кейін

Пісіру аяқталғаннан кейін тағамды қалдырыңыз микротолқынды пеште біраз уақыт, бұл пісіруді аяқтауға қоңырау шалып, тамақты үнсіз береші өшіру сүйт.

Дайындық дәрежесін анықтау

Бұл сізге түс пен тығыздық / қаттылық көмектеседі тағам. Бу бүкіл бетінен шығуы керек оның шеттерінен ғана емес, тамақ. Құстың сүйектері болу оңай. Еттің құрамында қан болмауы керек. Балық мөлдір және оңай бөлінуі керек-шанышқымен ұрыңыз.

Пластикалық қаптаманы қауіпсіз пайдалану-соғу

Пластикалық ыдыстың кейбір түрлері алдың-ала жасалмайды-жоғары садер бар тағам дайындау үшін-микротолқынды пештердегі майлар мен қанты жағу арқылы.

5. ҚҰРЫЛҒЫНЫ КҮТҮ

- Электрмен қоректендіру бауын желіден ажыратыңыз.
- Микротолқынды пешті үнемі жуып, тамақ қалдықтарын, майды және басқа да ласты алып тастаңыз.
- Есіктің, корпусның, шынының бетінен және пештің ішкі бетінен ласты жою үшін тек жұмсақ абразивті емес жуу құралдарын, губканы немесе жұмсақ матаны пайдаланыңыз. Қатты губкалар мен металл тіккелері бар шеткаларды пайдаланбаңыз. Олар аспаптың бетін сызып тастауы мүмкін. Бұл шартты орындамау аспапты пайдалану мерзімін қысқартуға әкел соғуы мүмкін.
- Толқын өткізгіштің жапқышын шешіп алмаңыз.

6. ТЕХНИКАЛЫҚ СИПАТТАМАЛАР

- Көлемі: 20 л
- Кернеуі: 220-240 В -50 Гц
- Кіріс қуаты: 1100 Вт
- Пеш қуаты: 700 Вт
- Микротолқынды сәулелену жиілігі: 2450 МГц
- 6 қуат режимі
- 30 минуттық таймер



НАЗАР аударыңыз! Сақ болыңыз: құрылғыны пайдалану кезінде қол жетімді беттердің температурасы жоғары болуы мүмкін.

7. ҚОРШАҒАН ОРТАНЫ ҚОРҒАУ, ҚҰРАЛДЫ КӨДЕГЕ ЖАРАТУ ҚОРШАҒАН ОРТАНЫ ҚОРҒАУ

Қаптама да, құрал да қайта пайдалануға болатын материалдардан жасалған. Көдеге жарату кезінде, мүмкіндігінше, оларды қайта пайдалануға болатын материалдарға арналған контейнерге салыңыз.

ҚҰРАЛДЫ КӨДЕГЕ ЖАРАТУ

Қызмет ету мерзімі аяқталған құралды әдеттегі тұрмыстық қалдықтардан бөлек көздеге жаратуға болады. Оны қайта өңдеу үшін электронды құралдар мен электр құралдарын қабылдаудың арнайы бекетіне тапсыруға болады. Материалдар жіктемесіне қарай қайта өңделеді.

Осы құралдың қызмет ету мерзімі аяқталғаннан кейін қайта өңдеуге тапсырылған болсаңыз, Сіз қоршаған ортаны қорғауға зор үлес қосатын боласыз. Электронды құралдар мен электр құралдарын қабылдау бекеттерінің тізімін муниципалдық билік органдарынан алуға болады.

8. СЕРТИФИКАТТАУ ТУРАЛЫ АҚПАРАТ, КЕЛПІДІК МІНДЕТТЕМЕЛЕР

Осы бұйым үшін қызмет ету мерзімі бұйым осы пайдалану жөніндегі нұсқаулыққа және қолданылатын техникалық стандарттарға қатаң сәйкестікте пайдаланылған жағдайда, соңғы тұтынушыға сату күнінен бастап 5 жылды құрайды. Қызмет мерзімі аяқталғаннан кейін аспапты одан әрі пайдалану бойынша ұсыныстар алу үшін жақын маңдағы авторландырылған сервис орталығына хабарласыңыз. Бұйымның шығарылған күні сериялық нөмірде көрсетілген (2 және 3 белгілер – жылы, 4 және 5 белгілер – Өндіріс айы). Аспапқа қызмет көрсету бойынша мәселелер туындағанда немесе аспап бұзылса, CENTEK сауда маркасының авторландырылған сервис орталығымен хабарласыңыз. Орталықтың мекенжайын <https://centek.ru/servis> сайтынан табуға болады. Сервистік қолдау көрсету орталығымен байланыс жасау жолдары: тел: +7 (988) 24-00-178, VK: vk.com/centek_krd. «Ларина-Сервис» ЖШҚ бас сервис орталығы, Краснодар қ. Тел: +7 (861) 991-05-42. Қазақстандағы талаптар қабылдау ұйымының аталымы: «Moneytop» ЖШС, Астана қаласы, Жәнібек Тархан к., 9-үй, 5-қанат. Тел.: +7 (707) 858-65-29, +7 (701) 340-09-57. Өнімнің сәйкестік сертификаты бар: № ЕАЭС RU С-CN.ВЕ02.В.02215/20 - 28.04.2020 ж. бастап.



9. ӨНДІРУШІ ЖӘНЕ ИМПОРТТАУШЫ

Импорттаушы: ИП Асрумян К.Ш. Мекенжайы: Ресей, 350912, г. Краснодар, ул. Пашковский, ул. Атаман Лысенко, 23. Тел: +7 (861) 2-600-900.

ҚҰРМЕТІ ТҰТЫНУШЫ

Барлық аспаптарға келіпдік мерзімі соңғы тұтынушыға сату күнінен бастап 12 ай. Осы келіпдік талонның өндірісуі осы құралдың жарамдылығын растайды және өндірушінің кінәсінен туындаған барлық ақауларды тегін жою бойынша міндеттемені өзіне алады.

КЕЛПІДІК ҚЫЗМЕТ КӨРСЕТУ ШАРТТАРЫ:

1. Келіпдік келесі ресімдеу шарттары сақталған жағдайда жарамды: – үлгінің атауы, оның сериялық нөмірі, сату күні көрсетілген дайындаушының түпнұсқалық келіпдік талонын дұрыс және нақты толтыру, сатушы фирманың мөрі және келіпдік талондағы сатушы фирмасының өкілінің қолы, әрбір жыртылмалы купондағы мөрлер, сатып алушының қолы болған жағдайда.

Жоғарыда көрсетілген құжаттар ұсынылмаған жағдайда немесе олардағы ақпарат Толық емес, анық емес, қарама-қайшы болса, өндірісуші келіпдік қызмет көрсетуден бас тарту құқығын өзіне қалдырады.

2. Келіпдік келесі пайдалану шарттары сақталған кезде жарамды:
- пайдалану нұсқаулығына қатаң сәйкес құралды пайдалану;
 - қауіпсіздік ережелері мен талаптарын сақтау.
3. Келіпдік иесінің үйінде мерзімді қызмет көрсетуді, тазалауды, орнатууды, құралды баптауды қамтымайды.
4. Келіпдік қолданылмайтын жағдайлар:
- механикалық зақым;
 - құрылғының табиғи тозуы;
 - пайдалану шарттарын сақтамау немесе иесінің қате әрекеттері;
 - дұрыс орнату, тасымалдау;
 - табиғи апаттар (найзағай, өрт, су тасқыны және т. б.), сондай-ақ сатушы мен дайындаушыға тәуелсіз басқа да себептер;
 - аспаптың ішіне бөгде заттардың, сұйықтықтардың, жәндіктердің түсуі;
 - өкілетті емес тұлғалардың конструктивтік ауыстыруларын жөндеуі немесе енгізуі;
 - аспапты кәсіби мақсатта пайдалану (жүктеме тұрмыстық қолдану деңгейінен асып түседі), аспапты мемлекеттік техникалық стандарттарға сәйкес келмейтін қоректендіруші телекоммуникациялық және кабельдік желілерге қосу;
 - бұйымның төменде санамаланған керек-жарақтарының істен шығуы, егер оларды ауыстыру конструкциямен көзделсе және бұйымды бөлшектеумен байланысты болмаса:

а) қашықтан басқару пульттері, аккумуляторлық батареялар, қуат беру элементтері (батареялар), сыртқы қуат беру блоктары және зарядтау құрылғылары;

б) шығыс материалдары мен аксессуарлары (буып-түю, қаптар, белдіктер, сөмкелер, торлар, пышақтар, колбалар, тәрелкелер, тұғырлар, торлар, вертелалар, шлангілер, түтіктер, шеткалар, саптамалар, шаң жинағыштар, сүзгілер, ііс сіңіргіштер);

– батареялардан жұмыс істейтін аспаптар үшін-жарамсыз немесе сарқылған батареялармен жұмыс істеу;

– аккумуляторлардан жұмыс істейтін аспаптар үшін-аккумуляторларды зарядтау және зарядтау ережелерін бұзудан туындаған кез келген зақымданулар.

5. Осы келіпдікті өндірісуі қолданыстағы заңнамада белгіленген тұтынушының құқықтарына қосымша береді және оларды ешбір дәрежеде шектемейді.

6. Өндіруші, егер бұл бұйымды пайдалану, орнату ережелері мен шарттарын сақтамау нәтижесінде болған жағдайда, адамдарға, Үй

33. Տեղափոխման հատուկ պայմաններ՝ չկան:
ԶԳՈՒՇՇԱՑՈՒՄ. Եթե դուրը կամ դրան կնիքները վնասված են, վառարանը չի կարելի միանել, քանի որ եռ այն չի վերականգնվել: որակավորված մասնագետի կողմից:
ԶԳՈՒՇՇԱՑՈՒՄ. Միկրոալիքային վառարանի կափարիչը հասելու հետ կապված ցանկացած տեխնիկական սպասարկման կամ Նորոգման ընթացակարգ կատարելը, բացի որակավորված մասնագետից, վտանգավոր է ցանկացած այլ անձի համար:
ԶԳՈՒՇՇԱՑՈՒՄ. Չեղուկները և այլ սնկոմաթեթերը չպետք է տաքացնեն հեղմետիկ տարաների մեջ, քանի որ դրանք կարող են պայթել:

2. ՍԱՐՔԻ ՆԿԱՐԱԳՐՈՒԹՅՈՒՆ

- 1. Դռների տողակներ
- 2. Դիտման պատուհան
- 3. Պտտման լիսեռ
- 4. Գլանավոր տակդիր
- 5. Կառավարման վահանակ
- 6. Կլիքատարի կափույր
- 7. Ապակե սկուտեղ

3. ԿՈՄՊԼԵԿՏԱՅՆՈՒԹՅՈՒՆ

- Միկրոալիքային վառարան - 1 հատ
- Ապակե սկուտեղ - 1 հատ
- Գլանավոր (անվիկավոր) տակդիր - 1 հատ
- Շահագործման ձեռնարկ - 1 հատ

4. ԱՇԽԱՏԱՆՔԻ ԿԱՐԳ ԱՇԽԱՏԱՆՔԻ ՆԱԽԱՊԱՏՐԱՍՏՈՒՄ

- Հանել միկրոալիքային վառարանը փաթեթավորումից:
- Ստուգել սարքը վնասվածության առակայությունը, հատկապես ուշադրություն դարձրեք վառարանի դռան աշխատանքային կարգին (եթե վնասվածք է հայտնաբերվել, դիմեք մոտակա սպասարկման կենտրոն):
- Միկրոալիքային վառարանը պետք է տեղադրվի չոր, հավակոռոզիոն մակերեսի վրա:
- Տեղադրեք վառարանը այնպես, որ պատից մինչև հետևի մակերեսը լինի առնվազն 10 սմ հեռավորություն, իսկ վառարանի կողային պատից՝ առնվազն 5 սմ հեռավորության վրա:
- Օդափոխման օդը պետք է ապահովվի վառարանի բոլոր կողմերից:
- Կառարանը պետք է առնվազն 5 սմ հեռավորության վրա լինի հեռուստացույցից, ռադիոյից կամ այլեհավաքից՝ միջատույությունից խուսափելու համար:
- Միկրոալիքային վառարանը չի կարելի տեղադրել գրասենյակում:
- Տեղադրեք վառարանը այնպես, որ հետևի մասը պատի դիմաց լինի:

ԿԱՌԱՎԱՐՄԱՆ ՎԱՅՆԱԿ ԶՋՐՈՒԹՅԱՆ ԿԱՐԳԱՎՈՐՈՉ

Max	100% հզորություն	Արագ պատրաստում
	88% հզորություն	Սովորական պատրաստում
	73% հզորություն	Դանդաղ պատրաստում
	52% հզորություն	Խմիչքներ և ապուրներ
❄	42% հզորություն	Հալեցում
Min	20% հզորություն	Տաքացում

ԺՄՁՓ

Պատրաստման առավելագույն ժամանակը 30 րոպե է:
 Յուրաքանչյուր բաժանումը հավասար է 1 րոպեի: 10 րոպե բաժանումից հետո հավասար են 5 րոպե:
 Հատուկ ծայրը տեղեկացնում է, որ ժամանակաչափի վրա սահմանված ժամանակը սպառվել է:

ՀԱՅԱԳՈՐԾՈՒՄ

1. Միացրեք հոսանքի լարը հոսանքի վարդակից:
2. Համոզվեք, որ ժամանակաչափի վրա ժամանակը գրոյի վրա է դրված:
3. Օդափոխումն ապահովելու համար խորհուրդ չի տրվում սարքը փակել:
4. Դիմեք ուղեկիցով սպասքը ապակե սկուտեղի վրա և փակեք դռնակը:
5. Մթեթերները պետք է պարտադիր գտնվեն տարայի կամ այլ ամանների մեջ:
6. Ընտրեք ցանկայի հզորության մակարդակը:
7. Ժամանակը սահմանեք ժամանակաչափի վրա:
8. Եթե պատրաստման պահանջվող ժամանակը 2 րոպեից պակաս է, ապա նախ ժամանակաչափը դրեք 2 րոպե, իսկ հետո՝ ցանկայի ժամանակով:
9. Եթե Ձեզ անհրաժեշտ է ընդհատել պատրաստման գործընթացը, պարզապես բացեք դուռը ցանկացած պահի, այնուհետև՝ փակեք: Գործընթացը շարունակվելու է:
10. Երբ պատրաստելու ժամանակը լրանա, կնիչի հատուկ ազդանշան և ջեռոցի լույսը կհանգչի:
11. Եթե դուք միկրոալիքային վառարանից սնունդ եք հանել մինչև ժամաչափի ժամկետը լրանալը, ժամանակաչափը դարձրեք գրոյի:

ԽՐՈՂՈՒՐԴՆԵՐ ՍՆՆԴԻ ՀԱԼՔՑՄԱՆ ՎԵՐԱԲԵՐՅԱԼ
 Միկրոալիքները սննդամթեթքի մեծ մասի մեջ ներթափանցում են 4 սմ խորությամբ: Հալեցման ազդեցությունը բարելավելու համար հետևեք հետևյալ խորհուրդներին:
 • Մեծ ծավալով մթեթը հալեցնելիս հալեցնելու գործընթացի ժամանակ այն խառնեք, որպեսզի սնունդը հավասարաչափ տաքանա:
 • Եթե հալեցման ենթակա սննդամթեթքի քաշը գերազանցում է 0,5 կգ-ը, ապա այն շրջեք առնվազն 2 անգամ:
 • Հալեցրած սնունդը պետք է հնարավորինս արագ եփել և խորհուրդ չի տրվում այն կրկին ենթարկել սառեցման:

Սնկոմաթեթք	Քաշ	Սնկոմաթեթքի պեղման ժամանակը
Միս	0,1 ~ 1,0 կգ	1:30 ~ 26:00 ր.
Հավի միս	0,2 ~ 1,0 կգ	2:30 ~ 22:00 ր.
Ծովամթեթքներ	0,1 ~ 0,9 կգ	1:30 ~ 14:00 ր.

ՕԳՏԱԿԱՐ ԽՐՈՂՈՒՐԴՆԵՐ ՊԱՏՐԱՍՏՄԱՆ ՀԱՄԱՐ ՄԹԵՐՔՆԵՐԻ ԴԻՐԸ ԿԱՌԱՐԱՆՈՒՄ

Տեղադրեք ավելի մեծ, ավելի հաստ կտորները ավստի եզրին, իսկ ավելի բարակ կտորները՝ կենտրոնում: Փորձեք ուտեստը հավասարապես դասավորել ջեռոցում՝ առանց մեկը մյուսին փակելու:

ՊԱՏՐԱՍՏՄԱՆ ԺԱՄԱՆԱԿ

Սկսեք պատրաստել՝ կարճ ժամանակահատված դեղելով ժամաչափի վրա՝ ավելացնելով այն քստ անհրաժեշտության: **ՈՒՏԵՐԱՄ ՀԱՎԱՍՏԱՐԱՋՓ ՊԱՏՐԱՍՏ**
 Պատրաստման ընթացքում խորհուրդ է տրվում գոնե մեկ անգամ շրջել այնպիսի սնկոմաթեթք, ինչպիսիք են հավը, համբուրգերը կամ սթեյքը:
 Կախված սննդի տեսակից, խորհուրդ է տրվում մի քանի անգամ խառնել այն եզրից դեպի կենտրոն:

ՊԱՏՐԱՍՏՈՒՄԻՑ ՆՏՈ

Պատրաստելու ավարտելուց հետո կերակուրը մի որոշ ժամանակ թողեք միկրոալիքային վառարանում՝ որը թույլ կտա պատրաստումն ավարտել և թույլ կտա, որ սնունդը մի փոքր առաջի:

ՊԱՏՐԱՍՏՄԱՆ ՍԱՏԻՑՈՒՆ ՈՐՈՇՈՒՄ

Սնկոմաթեթքի գույնն ու խտությունը/կարծրությունը կօզնեն Ձեզ այս հարցում: Գուրդիցն պետք է գա սննդի ամբողջ

մակերեսից, ոչ միայն եզրերից: Թռչանմանի ոսկորները պետք է հեշտությամբ լուրս զան: Մսի վրա չպետք է արյուն լինի: Ձկները պետք է լինեն անթափանց և հեշտությամբ կտրվեն պատամաքաղով:

5. ՍԱՐՔԻ ԽՆԱՄԵԸ

- Անչառեք էլեկտրական լարը ցանցից:
- Միկրոալիքային վառարանը պարբերաբար վաճեք՝ սննդի բոլոր մասերոջները, ճարպերը և այլ աղտոտիչները մաքրելու համար:
- Օգտագործեք միայն մեղմ ոչ քերող վաճցող միջոցներ, սպունգ կամ փափուկ կտոր դռան մակերևույթից, պատյակից, դռան ապակուց և վառարանի ներսից կեղտը մաքրելու համար: Մի օգտագործեք կոշտ սպունգ և խզանակ մետաղական ներդիկներով: Լրանք կարող են քերծել սարքի մակերեսը: Այս պայմանին չհամապատասխանելը կարող է հանգեցնել դրա ծառայության ժամկետի կրճատմանը:
- Մի հեռացրեք այլքատար փերկը:

6. ՏԵՆԻԿԱԿԱՆ ԲՈՒՌԹԱԳԻՐ

- Ծավալը՝ 20 Լ
- Լարում 220-240 Վ ~50 Հց
- Առուցային հզորություն՝ 1100 Վտ
- Վառարանի հզորությունը՝ 700 Վտ
- Միկրոալիքային ճառագայթման հաճախականությունը՝ 2450 ՄՀց
- 6 հզորության ռեժիմներ
- ժամաչափ՝ 30 րոպե



Ուշադրություն! Հզույնացեք. օգտագործման ընթացքում հասանելի մակերեսների ջերմաստիճանը կարող է բարձր լինել:

7. ԸՐՀԱՎԱ ՄԻՋԱԿԱՅՐԻ ՊԱՇՏԱՂԱՌԹՅՈՒՆԸ, ՍԱՐՔԻ ՀԱՆՁՆԱԿԱՆ ՎԵՐԱՄՇԱԿԱՄԱՆ

Սարքի ծառայության ժամկետը լրանալուց հետո այն կարելի է առանձնացնել տվորական կենցաղային թափուկներից և հանձնել էլեկտրական սարքերի ընդունման հատուկ կետ վերամշակելու համար:

8. ՍԵՐՏԻՖԻԿԱՑՄԱՆ ՄԱՍԻՆ ՏԵՐԵԿՈՒԹՅՈՒՆ, ԵՐԱՌՆԹԱՅԻՆ ՊԱՐՏԱԿԱՆՈՒԹՅՈՒՆՆԵՐ

Այս սարքերի ծառայության ժամկետը 5 տարի է՝ սկսած այն վերջնական սպառողին վաճառելու ամսաթիվից, եթե սարքանքը օգտագործվում է տյան ձեռնարկում նշված ցուցումներին և գործող տեխնիկական չափանիշներին խիստ համապատասխան: Ծառայության ժամկետի ավարտից հետո դիմեք ձեր մոտակա սպասարկման կենտրոն՝ սարքի հետագա

շահագործման վերաբերյալ ամառալուծ-թյուններ ստանալու համար: Ապրանքի արտադրության ամսաթիվը նշվում է սերիայի համարում (2 և 3 կիշերը՝ տարի, 4 և 5 կիշերը՝ արտադրության ամիս): Երաշխիքային և հետ-երաշխիքային սպասարկումն իրականացնում է Կրասնոդարի «Լարինա-Սերվիս» ՍՊԸ ընդհանուր սպասարկման կենտրոնը: Հեռախոս՝ +7 (861) 991-05-42: Հայաստանի Հանրապետությունում գնորդներից հայցադիմումներ ընդունելու իրավասույթուն ունեցող և ապրանքների վերանորոգում ու սպասարկումը կատարող կազմակերպության հասցեն և այլ տվյալները նշված են <https://centek.ru/servis> կայքում:

Ապրանքն ունի համապատասխանության սերտիֆիկատ:



9. ՆԵՐՄՈՒԾՈՒՄ ՄԱՍԻՆ ՏԵՐԵԿՈՒԹՅՈՒՆ
Ներմուծող՝ ԱՁ Ասրումյան Կ.Ը. **Հասցե՝** Ռուսաստան, 350912, Ք. Կրասնոդար, Պաշկովիկի բնակավայր, Ատաման Լիսենկո փողոց 23: Հեռախոս՝ +7 (861) 2-600-900:

ՀԱՐԱԵԼԻ ՍՊԱՌՈՐ

Բոլոր սարքերի համար երաշխիքային ժամկետը 12 ամիս է՝ սկսած վերջնական սպառողին վաճառելու ամսաթիվից: Տվյալ երաշխիքային կտրուկով արտադրողը հաստատում է այս սարքի սպասուհանկույթունը և պարտավորվում է անվճար իմունքով վերացնել արտադրողի մեղքով առաջացած բոլոր անսարքությունները:

ԵՐԱՌՆԹԱՅԻՆ ՊԱՐՏԱԿԱՆ ՊԱՑՄԱՆՆԵՐԸ

1. Երաշխիքը գործում է զրոնցման հետևյալ պայմանները կատարելու դեպքում՝
 - հարկավոր է ճիշտ և պարզ կերպով լրացնել արտադրողի բևտրիկան և երաշխիքային կտրոնը՝ նշելով մոդելի անվանումը, սերիայի համարը, վաճառքի ամսաթիվը, ավելացնելով վաճառող ընկերության կնիքը և վաճառող ընկերության ներկայացուցչի ստորագրությունը երաշխիքային կտրոնի վրա, կնիքներ յուրաքանչյուր կտրվող կտրոնի վրա, գնորդի ստորագրությունը:
- Արտադրողը իրավասու է մերժել երաշխիքային սպասարկումը վերը նշված փաստաթղթերը չներկայացնելու դեպքում, կամ եթե դրանցում նշված տեղեկությունը թերի, անհասկանալի կամ հակասական է:
2. Երաշխիքը գործում է օգտագործման հետևյալ պայմանները կատարելու դեպքում՝
 - պետք է սարքը օգտագործել ձեռնարկում նշված ցուցումներին խիստ համապատասխան,

- հարկավոր է հետևել անվտանգության կանոններին ու պահանջներին:
- 3. Երաշխիքը չի ներառում սարքի պարբերական սպասարկում, մաքրում, տեղադրում, կարգաբերում սեփականատիրոջ տակ:
- 4. Երաշխիքը չի տարածվում հետևյալ դեպքերի վրա՝
 - մեխանիկական վնասվածքներ,
 - սարքի բնականոն մաշում ժամանակի ընթացքում,
 - օգտագործման պայմանների չափաչափում կամ սխալ գործողություններ սեփականատիրոջ կողմից,
 - սխալ տեղադրում, բեռնափոխադրում,
 - բնական աղետներ (կայծակ, հրդեհ, ջրհեղեղ և այլն), ինչպես նաև վաճառողից և արտադրողից չկախված այլ պատճառներ,
 - կողմնակի առարկաների, հեղուկների, միջատների ընկնելը սարքի մեջ,
 - վերանորոգում կամ կառուցվածքային փոփոխություններ չլիազորված անձանց կողմից,
 - սարքի օգտագործումը պրոբեսիոնալ նպատակներով (ծանրաբեռնվածությունը գերազանցում է կենցաղային օգտագործման մակարդակը), սարքի միացումը էլեկտրամատակարարման հեռահաղորդակցական և կաբելային ցանցերին, որոնք չեն համապատասխանում պետական տեխնիկական չափանիշներին,
 - սպրանքի հետևյալ պարագաների փչացում, եթե դրանց փոխարինումը նախատեսված է կառուցվածքով և կապված է սպրանքի ապամոնտաժման հետ՝
 - ա) հեռակառավարման վահանակներ, կուտակիչ մարտկոցներ, էլեկտրասնուցման տարրեր (մարտկոցներ), էլեկտրասնուցման արտաքին բլոկներ և լիցքավորիչներ, բ) սպառվող կյուրեր և պարագաներ (փաթեթ, պատյաններ, գոտիներ, պայուսակներ, ցանցեր, դանակներ, շշեր, ափսեներ, տակդիներ, վանդակներ, շամփուրներ, փողոպակներ, խողովակներ, խոզանակներ, կցորդներ, փոշեհավաք սարքեր, ֆիլտրեր, հոտի կլանիչներ),
 - մարտկոցներով աշխատող սարքերի դեպքում՝ աշխատանք ոչ համապատասխան կամ սպառված մարտկոցների հետ,
 - կուտակիչ մարտկոցներով աշխատող սարքերի դեպքում կուտակիչ մարտկոցներ լիցքավորելու կանոնների խախտումների պատճառով առաջացած վնասներ:
- 5. Այս երաշխիքը տրվում է արտադրողի կողմից ի հավելում սպառողի գործող օրենսդրությամբ սահմանված իրավունքների և որևէ կերպ չի սահմանափակում դրանք:
- 6. Արտադրողը պատասխանատվություն չի կրում մարդկանց, ընտանի կենդանիների, սպառողի կամ

2. ШАЙМАНДЫН СҮРӨТТӨЛҮШҮ

1. Эшик бекиткичтер
2. Көрүү айнек
3. Релик астына койгуч
4. Эшикти ачуу баскыч
5. Башкаруу панели
6. Толкун жетегинен калкан
7. Айнек койгуч

3. ТОЛУКТУК

- Микротолкундуу меш - 1 д.
- Айнек койгуч - 1 д.
- Релик аянтча - 1 д.
- Колдонуу жөнүндө көрсөтмө - 1 д.

4. ИШТӨВ ТАРТИБИ

ИШТӨГӨ ДАЯРДАНУУ

- Микротолкундуу мешти кутудан чыгарып коюңуз.
- Шаймандын бузулууларын бар жогун текшериниз, мештин эшигин иштешине өзгөчө көңүл буруңуз (эгерде бузулуулар байкалса, жакынкы тейлөө борборуна кайрылыңыз).
- Микротолкундуу мешти кургак, дат баспас жерге орнотуш керек.
- Мешти дубалдан арткы бетине чейин кеминде 10 см, ал эми капталдагы дубалдан кеминде 5 см алыстыкта орнотуңуз. Мештин үстүндөгү аралык 20 см ден аз болбош керек.
- Мештин бардык тарабында желдетүү үчүн абага жеткиликтүү болуш керек.
- Меш тоскоолдуктарды болтурбоо үчүн сыналгыча, радиодон же антеннадан кеминде 5 м алыстыкта болушу керек.
- Микротолкундуу мешти иштөө бөлмөдө орнотконго болбойт.
- Мешти арткы дубалга каршы тургандай кылып орнотуңуз.

ТАЙМЕР

Бышыруунун максималдуу убактысы 30 мүнөт. Ар бир бөлүм 1 мүнөткө барабар. 10 мүнөттөн кийин бөлүм 5 мүнөткө барабар. Атайын үн, таймерде коюлган убакыттын бүткөндүгүн билдирет.

БАШКАРУУ ПАНЕЛИ КҮЧТҮҮЛҮК ЖӨНДӨГҮЧҮ

Max	Күчтүүлүгү 100%	Тез бышыруу
	Күчтүүлүгү 88%	Кадимки бышыруу
	Күчтүүлүгү 73%	Жай бышыруу

	Күчтүүлүгү 52%	Ичимдиктер же шорлопор
	Күчтүүлүгү 42%	Эритүү
Min	Күчтүүлүгү 20%	Жылытуу

ИШТЕТҮҮ

1. Зымды электр камсыздоо розеткасына туташтырыңыз
2. Таймердеги убакыт нөлдө тургандыгын текшериниз
3. Желдетүүгү камсыз кылуу үчүн шайманды жабуу сунуштабайт
4. Тамагы менен идишти айнек койгучтун үстүнө коюңуз жана эшикти жабыңыз.
5. Азыктар сөзсүз контейнерде же башка идиште болуусу керек.
6. Күчтүүлүктүн каалаган деңгээлин тандаңыз.
7. Таймердеги убакытты орнотуңуз.
8. Эгерде талап кылынган бышыруу убактысы 2 мүнөттөн аз болсо, анда таймерди адегенде 2 мүнөткө коюңуз, андан кийин каалаган убакытка.
9. Эгерде бышыруу процесси токтотуу керек болсо, жөн эле каалаган убакта эшикти ачыңыз, андан кийин жабыңыз. Процесс уланат.
10. Бышыруу убактысы бүткөндөн кийин, атайын үн чыгат, мештеги жарык өчөт.
11. Эгерде сиз тамакты, таймерде коюлган убакыт бүтө электе, микротолкундуу мештен алып чыксаңыз, таймерди нөл абалына кайтарыңыз!

АЗЫКТАРДЫ ЭРИТҮҮ БОЮНЧА КЕЧЕШТЕР

Микротолкундар көпчүлүк азыктардын ичине 4 см тереңдикке киришет. Эритүү эффе́ктин жакшыртуу үчүн төмөнкү кеңештерди колдонуңуз:

- Чоң көлөмдөгү тамакты эритүү учурунда, тамакты бирдей ысытуу үчүн, эритүү учурунда аралаштырып туруңуз.
- Эгер эритилген азыктардын салмагы 0,5 кг дан ашса, аларды кеминде 2 жолу оодаруу сунушталат.
- Эритилген азыктарды болушунча тез бышыруу сунушталат жана аларды кайрадан тоңдуруу сунуштабайт.

Азык	Салмак	Азыктарды эритүү убакыт
Эт	0.1 - 1.0 кг	1:30 - 26:00 мүнөт
Тоок	0.2 - 1.0 кг	2:30 - 22:00 мүнөт
Деңиз азыктары	0.1 - 0.9 кг	1:30 - 14:00 мүнөт

БЫШЫРУУ БОЮНЧА ПАЙДАЛУУ КЕЧЕШТЕР МЕШТЕГИ АЗЫКТАРДЫН ЖАЙГАШКАН ЖЕРИ

Чоңураак жана калыңыраак бөлүктөрдү идиштин четине жакыныраак жайгаштырыңыз, ичкерээк бөлүктөрдү - ортого. Мештин ичинде азыктарды бир тегиз, бирин жалпай туруп жайгаштырганга аракет кылыңыз.

БЫШЫРУУ УБАКТЫСЫ

Бышырууну, адегенде таймерди кыска мөөнөткө коюп, керек болсо көбөйтүп, баштаңыз.

ТАМАКТЫ БИР ТЕГИЗ БЫШЫРУУ

Тоок, гамбургер же бифитекс сыяктуу азыктарды бышыруу учурунда жок дегенде бир жолу оодаруу сунушталат.

Тамактын түрүнө жараша, аны табактын четинен ортосуна көздөй бир нече жолу аралаштыруу сунушталат.

БЫШЫРУУДАН КИЙИН

Бышыруу бүткөндөн кийин тамакты микротолкундуу мештин ичинде бир нече убакытка каптырып коюңуз, бул бышырууну бүтүргөнө жана тамактын бир аз муздаганына мүмкүндүк берет.

ДАЯРДЫК ДАРАЖАСЫН АНЫКТОО

Бул жакта сизге тамактын түсү жана тыгыздыгы/катуулугу жардам берет. Буу, тамактын бардык бетинен, жалаң гана анын четинен эмес, чыгып турушу керек. Күшүн сөөктөрү оңой ажырап турушу керек. Этте кан болбошу керек. Балык тунук эмес жана вилка менен оңой кесилиши керек.

ПЛАСТИК ТАҢАКТАРДЫ КОПОСУЗ ПАЙДАЛАНУУ

Пластик идиштердин кээ бир түрлөрү майы жана шекери көп тамактарды микротолкундуу меште бышырганга ылайыктуу эмес.

5. ШАЙМАНГА КАМ КӨРҮҮ

- Электр камсыздоо зымын тармактан ажыратыңыз.
- Тамактын, майддын бардык калдыктарын жана башка кирлерди кетирип, микротолкундуу мешти угултусуз жууп туруңуз.
- Эшиктин, корпустун, эшиктин айнегинин үстүнөн жана мештин ичиндеги бетинен кирлерди жок кылуу үчүн жумшак, абразивдүү эмес каражаттарды, губканы же жумшак кездемени гана колдонуңуз. Катую губкаларды жана металл кошулмалары бар щеткаларды колдонбоңуз. Алар шаймандын бетин кысып салышы мүмкүн. Бул шарттар сакталбаса, шаймандын иштөө мөөнөтү кыскарышы мүмкүн.
- Толкун өткөргүч жапкычты чеппеңиз.

6. ТЕХНИКАЛЫК МҮНӨЗДӨМӨЛӨР

- Көлөмү: 220 л
- Чыңалуу: 220-240 В -50 Гц
- Кириүүчү кубаттуулук: 1100 Вт
- Мештин кубаттуулугу: 700 Вт
- Микротолкундуу нурлануу жыштыгы: 2450 МГц
- 6 кубаттуулук режими
- 30 мүнөттүк таймер



Көңүл буруңуз! Эскертүү: аспап иштеп жатканда, жеткиликтүү беттердин температурасы жогору болушу мүмкүн.

7. АЙЛАНА ЧӨЙРӨНҮ КОРГОО, ШАЙМАНДЫ УТИЛЬДЕШТИРӨВ

Кутусу жана шайман өзү аларды иштетилүүчү материалдардан жасалган. Мүмкүн болушунча аларды кайра иштетилүүчү материалдар үчүн жасалган идишке таштаңыз.

8. КУБӨЛҮК ЖӨНҮНДӨ МААЛЫМАТ, КЕПИЛДИК МИЛДЕТТЕНМЕСИ

Бул өнүмдүн иштөө мөөнөтү акыркы колдонуучуга сатылган күндөн баштап 5 жыл түзөт, шайман ушул эксплуатациялык көрсөтмөлөргө жана колдонулуп жаткан техникалык стандарттарга ылайык так колдонулса. Шаймандын чыгарылган күнү катардагы номерде көрсөтүлөт (2 жана 3 белгиси – жылы, 4 жана 5 белгиси – өндүрүш айы). Шайманды тейлөө боюнча суроолор пайда болгондо же шайман бузулган учурда, ТМ CENTEK ыйгарым укуктуу тейлөө борборуна кайрылыңыз. Дарегин <https://centek.ru/servis> сайтынан тапсаңыз болот. Колдоо кызматы менен байланыш жолдору: тел.: +7(988)24-00-178, VK: vk.com/centek_krd. 000 «Парина-Сервис» башкы тейлөө борбору, Краснодар шаары. Телефон.: +7 (861) 991-05-42.



Продукциянын шайкештик сертификаты бар:

№ ЕАС RU С-CN.BE02.B.02215/20 - 28.04.2020 ж. баштап.

9. ИМПОРТТОЧУ ЖӨНҮНДӨ МААЛЫМАТ

Импортоочу: ИП Асруян К. Ш. Дарек: Россия, 350912, г. Краснодар, пгт. Пашковский, ул. Атамана Лысенко, 23. Тел.: +7 (861) 2-600-900.

УРМАТУ КЕРЕКТӨӨЧҮ!

Бардык күндүктөрдүн кепилдик мөөнөтү акыркы керектөөчүгө сатылган күндөн баштап 12 ай. Ушул кепилдик купону менен өндүрүүчү бул шаймандын жарактуу экендигин ырайстай жана өндүрүүчү тарабынан келип чыккан бардык бузууларды акысыз жоюу милдетин алып жатат. **КЕПИЛДИК ТЕЙЛӨВ ШАРТТАРЫ**

- Кепилдик каттоонун төмөнкү шарттарын эске алуу менен жарактуу:
 - баштапкы өндүрүүчүнүн кепилдик баракчасын туура жана так толтуруу, модельдин атын көрсөтүү, модельдин сериялык саны, сатылган күнү жазылыс, ар бир кепилдик талонунда сатуучу фирманын штампы, сатуучу фирманын өкүлүнүн колу бар болсо.
- Жогоруда көрсөтүлгөн документтер берилбеген учурда, же алардагы маалыматтар толук эмес, окуялй турган, карама каршы келген учурда, өндүрүүчү кепилдик кызматынан баш тартууга укуктуу.
- Кепилдик төмөнкү иштөө шарттарын эске алуу менен жарактуу:
 - шаймандын колдонуу көрсөтмөсүнө ылайык так колдонуу;
 - эрежелерди жана коопсуздук талаптарын сактоо.
- Кепилдик мезгил-мезгили менен техникалык тейлөө, тазалоо, орнотуу, шайманды эссинин үйүндө жөндөө камтылбайт.

4. Кепилдикке кирбеген учурлар:

- механикалык зыян;
 - шаймандын табигый эскириши;
 - иштөө шарттарын сактабоо же эссинин туура эмес аракеттери;
 - туура эмес орнотуу, ташуу;
 - табигый кырсыктар (чагылган, өрт, сел ж.б.), ошондой эле сатуучуга жана өндүрүүчүгө тийеши болбогон башка себептер;
 - шаймандын ичине бөтөн заттардын, суюктуктардын, курт-кумурскалардын кирип кетиши;
 - уруксатсыз адамдар тарабынан оңдоо же структуралык өзгөрүүлөр;
 - шайманды кесиптик максаттарда колдонуу (жүк ички керектөөнүн деңгээлинен ашат). Шайманды мамлекеттик техникалык стандарттарга ылайык болбогон телекоммуникация жана кабелдик тармактарга кошуу;
 - буюмдун төмөнкү аксессуарларын иштен чыгышы, эгерде аларды алмаштыруу долбоордо каралса жана буюмду демонтаждоо менен байланышпаса:
 - а) узактан башкаруу пульттар, аккумулятордук кубаттагычтар, батареякалар, тышкы кубат берүүчү жана кубаттагычтар;
 - б) сарпталуучу материалдар жана аксессуарлар (чехол кутусу, курлар, баштыктар, торлор, бычактар, колбалар, табактар, жээкчелер, решёткалар, вертелдер, шлангдар, түтүктөр, шёткалар, тиркемелер, чаң жыйноочулар, чыпкалар, жыт сиңиргичтер);
 - батареякалар менен иштеген шаймандар үчүн – жараксыз же түгөнгөн батареякалар менен иштөө;
 - батареяка менен иштеген шаймандар үчүн – батареякаларды кубаттоо эрежелеринин бузулушунан келип чыккан ар кандай зыян.
 - 5. Берилген кепилдик өндүрүүчү тарабынан кошумча колдонулат жана керектөөчүнүн колдонуудагы мыйзамына ылайык укуктарын эч кандай чектебейт.
 - 6. Өндүрүүчү ТМ CENTEK тин өндүрүшү адамдарга, үй жаныбарларына, керектүү мүлкүнө жана/же керектөөчүлөрдүн жана/же башка үчүнчү адамдардын зыянсыз аракеттерине (аракетсиздигине), форс-мажордук жагдайларга түздөн-түз же кыйыр түрдө келтирилген зыян үчүн жооп бербейт.
 - 7. Тейлөө борборуна кайрылганда, буюм таза түрүндө гана берилет (шаймандын үстүндө тамактын калдыктары, чаң жана башка кир заттар болбошу керек).
- Өндүрүүчү шаймандын дизайнын жана мүнөздөмөлөрүн алдын ала эскертүүсү өзгөртүү укугун өзүнө калтырат.**

УКРАЇНСЬКИЙ

ШАНОВНИЙ СПОЖИВАЧ!

Виробник не несе відповідальність у разі використання приладу не за прямим призначенням і при недотриманні правил і умов, що вказані в цій інструкції, а також у разі спроб неваліфікованого ремонту приладу. Якщо Ви бажаєте передати прилад для використання іншій особі, будь ласка, передавайте його разом із цією інструкцією.

ПРИЗНАЧЕННЯ ПРИЛАДУ

Для швидкого нагріву харчових продуктів за допомогою мікрохвиль.
Мікрохвильова піч є побутовим приладом і не призначена для використання у промислових цілях!

Даний прилад призначений для використання в побутових й аналогічних умовах, зокрема:

- у кухонних зонах для персоналу в магазинах, офісах та інших виробничих умовах;
- на сільськогосподарських фермах;
- клієнтами в готелях, мотелях та інших інфраструктурі житлового типу;
- у приватних пансіонатах.

1. ЗАХОДИ БЕЗПЕКИ

Щоб уникнути виникнення ситуацій, небезпечних для життя і здоров'я, а також для передчасного виходу приладу з ладу необхідно суворо дотримуватися перерахованих нижче умов:

1. Переконайтеся, що напруга, вказана на приладі, відповідає напрузі в мережі електроживлення. Не використовуйте перехідники, щоб уникнути виникнення пожежі.
2. Забороняється використовувати приладда та запасні частини інших виробників. У разі використання таких деталей гарантія виробника анулюється.
3. Забороняється користуватися приладом при пошкодженні мережного шнура, вилки та інших частин приладу.
4. При пошкодженні шнура живлення його заміну, щоб уникнути небезпеки, повинен здійснювати виробник, сервісна служба або аналогічний кваліфікований персонал.
5. Під час першого використання може з'явитися легкий неприємний запах, який зникне після декількох використання, що пояснюється можливою наявністю залишків масел, інших речовин на внутрішніх поверхнях і нагрівальних елементах. Рекомендується наповнити чашку водою і кілька разів розігріти її.
6. Прилад повинен бути встановлений так, щоб його поверхня перебувала на відстані мінімум 2 см від інших об'єктів.
7. Не накривайте вентиляційні отвори, щоб уникнути перегріву.
8. Не використовуйте прилад, якщо засушки на дверцятах не працюють.
9. Після використання відключіть розетку від електромережі і простежте, щоб

- вона не перебувала безпосередньо на приладі, поблизу вогню або води.
10. У приладі є джерело НВЧ-хвиль, настроїти які може тільки фахівець, тому не розкривайте і не порушуйте цілісність корпусу пристрою.
 11. Прилад не призначений для використання особами (включаючи дітей) зі зниклими фізичними, чуттєвими або розумовими здібностями або за відсутності в них життєвого досвіду або знань, якщо вони не перебувають під контролем або не проінструктовані при використанні приладу особою, відповідальною за їх безпеку. Діти повинні перебувати під контролем для недопущення гри з приладом.
 12. Не використовуйте прилад на вулиці.
 13. Не розгрівайте жири і масло, тому що їх температуру складно контролювати.
 14. Після використання приладу протріть його внутрішню поверхню сухою або вологою тканиною, видаливши краллі жиру і залишки їжі. Краллі жиру можуть стати причиною появи диму і спровокувати виникнення загоряння.
 15. Для кип'ятіння рідин використовуйте контейнери або посуд великого діаметра і не наповняйте їх повністю, щоб уникнути википання. Не використовуйте посуд із вузьким горлечком.
 16. Шкірку картоплі, сосиски слід очистити або проткнути виделкою.
 17. Лампа всередині приладу призначена для освітлення продуктів і не придатна для іншого використання (для кімнатного освітлення).
 18. Не використовуйте металеві контейнери та посуд із металевими елементами.
 19. Після приготування контейнери можуть бути дуже гарячими. Використовуйте спеціальні рукавиці, щоб дістати контейнери. Будьте обережні при відкритті кришки контейнера, остерігайтеся гарячої пари.
 20. Відкривайте упаківки з полкорном і пакети для запікання обережно, на достатній відстані від особи.
 21. Використовувати прилад тільки за належним з'єднувачем.
 22. Дана модель призначена для використання як модель, що окремо стоїть. Не вбудовувати і не використовувати в шафі!
 23. Використовувати тільки приладдя, що придатне для використання в мікрохвильових печах.
 24. При нагріванні харчових продуктів у пластикових або паперових контейнерах стежте за пачкою через можливість загоряння.
 25. Мікрохвильова піч призначена для нагріву харчових продуктів і напоїв. Сушіння харчових продуктів або одягу і нагрівання килимків, тапочок, губок, мокрого одягу і подібних речей може призвести до травм, займання і пожежі.
 26. При появі диму виключити або від'єднати від живлення прилад і не відкривати дверцята, для того щоб запах і згасло від нестачі повітря.
 27. Мікрохвильове нагрівання напоїв може призвести до бурхливого кипіння із затримкою, у зв'язку з цим слід з обережністю поводитися з ємністю.
 28. Вміст дитячих пляшечок для годування і баночок із дитячим харчу-

ванням має бути перемішаний або збовтаний, а температура продукту перевірена перед вживанням, щоб уникнути опіку.

29. Яйця в шаркалупі і цілі зварені круто яйця не слід нагрівати в мікрохвильових печах, оскільки вони можуть вибухнути навіть після того, як мікрохвильове нагрівання закінчиться.
30. Регулярно очищайте ущільнення дверцят, камер і прилеглих до них частин. Недостатня чистота печі може призвести до пошкодження поверхні і виникнення небезпечної ситуації.
31. Піч слід очищати регулярно, будь-які залишки харчових продуктів видаляти.
32. Несвочасне очищення печі може призвести до пошкодження поверхні, зниження терміну служби приладу, а також може призвести до небезпеки.
33. Особливі умови з перевезення (транспортування), реалізації: немає. **Передження!** Якщо дверцята або ущільнення дверцят пошкоджені, піч не можна включати, поки не буде відремонтована кваліфікованим фахівцем. **Передження!** Будь-якій особі, крім кваліфікованого фахівця, небезпечно виконувати будь-які дії з обслуговування або ремонту, пов'язані з видаленням кришки, що захищає від впливу мікрохвильової енергії. **Передження!** Рідини та інші продукти харчування не можна нагрівати в герметичних ємностях, оскільки вони можуть вибухнути.

2. ОПИС ПРИЛАДУ

1. Дверні засувки
2. Оглядове вікно
3. Роликова підставка
4. Кнопка відкривання дверцят
5. Панель керування
6. Заспінка хвилеводу
7. Складний піднос

3. КОМПЛЕКТНІСТЬ





- Мікрохвильова піч - 1 шт.
- Складний піднос - 1 шт.
- Роликова підставка - 1 шт.
- Керівництво з експлуатації - 1 шт.

4. ПОРЯДОК РОБОТИ ПІДГОТОВЛЕННЯ ДО РОБОТИ

- Дістаньте мікрохвильову піч з упаківки.
- Перевірте прилад на наявність пошкоджень, особливу увагу приділіть справності дверцят печі (при виявленні пошкоджень зверніться в найближчий сервісний центр).
- Мікрохвильову піч необхідно розташувати на сухій антикорозійній поверхні.
- Установіть піч так, щоб від стіни до задньої поверхні була відстань не менше 10 см, а від бічної стінки печі - мінімум 5 см. Простір над пічко має бути не менше 20 см.

- 3 усіх боків печі повинен бути забезпечений доступ повітря для вентиляції.
 - Піч повинна знаходитися на відстані мінімум 5 м від телевізора, радіо або антени, щоб уникнути перешкод.
 - Не можна встановлювати мікрохвильову піч у кабінеті.
- Установіть піч так, щоб задня частина знаходилася навпроти стіни.

ПАНЕЛЬ КЕРУВАННЯ РЕГУЛЯТОР ПОТУЖНОСТІ

Max	100% вихідна потужність	Швидке приготування
	88% вихідна потужність	Звичайне приготування
	73% вихідна потужність	Повільне приготування
	52% вихідна потужність	Напої або супи
	42% вихідна потужність	Розморожування
Min	20% вихідна потужність	Підігрів

ТАЙМЕР

Максимальний час приготування: 30 хвилин. Кожен поділ дорівнює 1 хвилині. Після 10 хвилин ділення дорівнюють 5 хвилинам. Спеціальний звук сповіщає про те, що час, встановлений на таймері, минув.

ЕКСПЛУАТАЦІЯ

1. Підключіть шнур до розетки електроживлення.
2. Переконайтеся, що на таймері час встановлено на нулі.
3. Для забезпечення вентиляції не рекомендується накривати прилад.
4. Поставте посуд з їжею на складний піднос і закрийте дверцята.
5. Продукти обов'язково повинні знаходитися в контейнері або іншому посуді!
6. Виберіть бажаний рівень потужності.
7. Установіть час на таймері.
8. Якщо необхідний час приготування менше 2 хвилин, то спочатку встановіть таймер на 2 хвилини, а потім на бажаний час.
9. Якщо необхідно перервати процес приготування, то просто відкрийте дверцята в будь-який момент, а потім закрийте. Процес буде продовжений.
10. Коли час приготування минув, пролунає спеціальний сигнал, світло в печі згасне.
11. Якщо Ви витягли їжу з мікрохвильової печі перш, ніж закінчився час, встановлений на таймері, поверніть таймер у нульове положення!

ПОРАДИ ЩОДО РОЗМОРОЖУВАННЯ ПРОДУКТІВ

У більшість продуктів мікрохвилі проникають на глибину 4 см. Для поліпшення ефекту розморожування скористайтеся такими порадами:

- Під час розморожування їжі великих обсягів перемішуйте її в процесі розморожування для рівномірного нагрівання їжі.
- Якщо вага продуктів, що розморожуються, перевищує 0,5 кг, їх слід перевертати мінімум 2 рази.
- Розморожені продукти слід приготувати якомога швидше і не рекомендується повторно піддавати їх заморожуванню.

Продукт	Вага	Час розморожування продуктів
М'ясо	0,1 - 1,0 кг	1: 30 ~ 26: 00 хв
Курка	0,2 - 1,0 кг	2: 30 ~ 22: 00 хв
Морепродукти	0,1 - 0,9 кг	1:30 - 14: 00 хв

КОРИСНІ ПОРАДИ З ПРИГОТУВАННЯ РОЗТАШУВАННЯ ПРОДУКТІВ У ПЕЧІ

Розташовуйте більш і шматочки ближче до краю страви, а більш тонкі – в центрі. Намагайтеся розташовувати продукти в печі рівномірно.

ЧАС ПРИГОТУВАННЯ

Почніть приготування з встановлення на таймері невеликого часового проміжку, збільшуючи його в міру потреби.

РІВНОМІРНЕ ПРИГОТУВАННЯ ЇЖІ

Такі продукти, як курка, гамбургер або біфштекс, рекомендується перевертати хоча б раз під час приготування. Залежно від виду їжі її рекомендується перемішувати кілька разів від краю до центру посуду.

ПІСЛЯ ПРИГОТУВАННЯ

Після закінчення приготування залиште їжу в мікрохвильовій печі на деякий час, що дозволить завершити приготування і дасть їжі трохи охолонути.

ВИЗНАЧЕННЯ СТУПЕНЯ ГОТОВНОСТІ

У цьому Вам допоможуть копії і густина/жорсткість їжі. Пара повинна виходити від всієї поверхні їжі, а не тільки від її країв. Кістки птиці повинні легко відділятися. На м'ясі не повинно бути крові. Риба повинна бути непрозорою і легко обробляється виделкою.

БЕЗПЕЧНЕ ВИКОРИСТАННЯ ПЛАСТИКОВИХ УПАКОВОК

Деякі види пластикового посуду не призначені для приготування їжі з високим вмістом жирів і цукру в мікрохвильових печах.

5. ДОГЛЯД ЗА ПРИЛАДОМ

- Від'єднайте шнур електроживлення від мережі.
- Регулярно мийте мікрохвильову піч, видаляючи всі залишки їжі, жиру та інші забруднення.
- Для видалення забруднень із поверхні дверцят, корпусу, скла дверцят і

внутрішньої поверхні печі використовуйте тільки м'які неабразивні мийні засоби, губку або м'яку тканину. Не використовуйте жорсткі губки та щітки з металевими вкрапленнями. Вони можуть подряпати поверхню приладу. Невиконання цієї умови може спричинити за собою скорочення терміну його експлуатації.

- Не знімайте застілку хвилеводу.

6. ТЕХНІЧНІ ХАРАКТЕРИСТИКИ

- Об'єм: 20 л
- Напруга: 220-240 В -50 Гц
- Вхідна потужність: 1100 Вт
- Вихідна потужність: 700 Вт
- Частота мікрохвильового випромінювання: 2450 МГц
- 6 режимів потужності
- Таймер на 30 хвилин



УВАГА! Будьте обережні: при роботі приладу температура доступних поверхонь може бути високою.

7. ЗАХИСТ НАВКОЛИШНЬОГО СЕРЕДОВИЩА, УТИЛІЗАЦІЯ ПРИЛАДУ

Прилад після завершення терміну служби може бути утилізований окремо від звичайного побутового сміття. Його можна здати в спеціальний пункт прийому електронних приладів і електроприладів на переробку.

8. ІНФОРМАЦІЯ ПРО СЕРТИФІКАЦІЮ, ГАРАНТІЙНІ ЗОБОВ'ЯЗАННЯ

Термін служби для даного виробу становить 5 років із дати реалізації кінцевого споживачу за умови, що виріб використовується в суворій відповідності до даної інструкції з експлуатації та застосованими технічними стандартами. Після завершення терміну служби зверніться до найближчого авторизованого сервісного центру для одержання рекомендації із подальшої експлуатації виробу. Дата виробництва виробу вказана в серійному номері (2 і 3 знаки - рік, 4 і 5 знаки - місяць виробництва). При виникненні питань з обслуговування приладу або в разі його несправності зверніться у авторизований сервісний центр ТМ CENTEK. Адресу центру можна знайти на сайті <https://centek.ru/servis>. Способи зв'язку із сервісною підтримкою: тел: +7 (988) 24-00-178, vk.com/centek_krd. Генеральний сервісний центр ООО «Ларина-Сервіс», м. Краснодар. Тел.: +7 (861) 991-05-42.

Продукція має сертифікат відповідності:

№ ЕАЭС RU С-CN.ВЕ02.В.02215/20 від 28.04.2020 р.



9. ІНФОРМАЦІЯ ПРО ІМПОРТЕРА

Імпортер: ПІ Асрумян К.Ш. **Адреса:** Росія, 350912, г. Краснодар, пгт. Паш-ковській, ул. Атамана Лисенко, 23. Тел.: +7 (861) 2-600-900.

ШАНОВНИЙ СПОЖИВАЧ!

Термін гарантії на всі прилади 12 місяців з дати реалізації кінцевого споживачу. Даним гарантійним талоном виробник підтверджує справність даного приладу і бере на себе зобов'язання щодо безкоштовного усунення всіх несправностей, що виникли з вини виробника.

УМОВИ ГАРАНТІЙНОГО ОБСЛУГОВУВАННЯ:

1. Гарантія діє при дотриманні таких умов оформлення:

- правильне і чітке заповнення оригінального гарантійного талона виробника із зазначенням найменування моделі, її серійного номера, дати продажу, за наявності печатки фірми-продавця і підпису представника фірми-продавця в гарантійному талоні, печаток на кожному відкривному купоні, підпису покупця. Виробник залишає за собою право на відмову в гарантійному обслуговуванні в разі ненадання вказаних вище документів, або якщо інформація в них буде неповною, нерозбірливою, суперечливою.

2. Гарантія діє при дотриманні таких умов експлуатації:

- використання приладу в суворій відповідності до інструкції з експлуатації;
- дотримання правил і вимог виробника.

3. Гарантія не включає періодичне обслуговування, чистення, установлення, настрійку приладу на дому у власника.

4. Випадки, на які гарантія не поширюється:

- механічні пошкодження;
- природний знос приладу;
- недотримання умов експлуатації або помилкові дії власника;
- неправильна установка, транспортування;
- стихійні лиха (блискавка, пожежа, повінь та ін.), а також інші причини, що не залежать від продавця і виробника;
- потраплення всередину приладу сторонніх предметів, рідин, комах;
- ремонт або внесення конструктивних змін неуповноваженими особами;
- використання приладу в професійних цілях (навантаження перевищує рівень побутового застосування), підключення приладу до живильних телекомунікаційних і кабельних мереж, що не відповідають Державним технічним стандартам;
- вихід із ладу перерахованого нижче приладдя виробів, якщо їх заміна передбачена конструкцією і не пов'язана з розбиранням виробу:

- а) пульти дистанційного керування, акумуляторні батареї, елементи живлення (батарейки), зовнішні блоки живлення і зарядні пристрої;
 - б) витратні матеріали й аксесуари (упаковка, чохла, ремінь, сумки, сітки, ножі, колби, тарілки, підставки, решітки, рожни, шланги, трубки, щітки, насадки, пілозбирники, фільтри, поглиначі запаху);
- для приладдя, що працюють від батарейок;
 - робота з невідповідними або спрацьованими батарейками;
 - для приладдя, що працюють від акумуляторів, - будь-які пошкодження, викликані порушеннями правил зарядження і підзарядження акумуляторів.

5. Ця гарантія надається виробником на додаток до правил споживача, установлених чинним законодавством, і жодною мірою не обмежує їх.
6. Виробник не несе відповідальності за можливу шкоду, прямо або побічно завдану продукцією TM CENTEK людям, домашнім тваринам, майну споживача та/або інших третіх осіб у разі, якщо щось сталося в результаті недотримання правил й умов експлуатації, встановлених виробу, навмисних і/або необережних дій (бездіяльності) споживача та/або інших третіх осіб, дії обставин нездоланної сили.
7. При зверненні в сервісний центр прийом виробу надається тільки в чистому вигляді (на приладі не повинно бути залишків продуктів харчування, пилу та інших забруднень).

Виробник залишає за собою право змінювати дизайн і характеристики приладу без попереднього повідомлення.

ENGLISH

Dear Customer,

Thank You for purchasing a CENTEK brand product. We guarantee flawless function of this item, provided the guidelines of its operation are observed.

PURPOSE OF THE APPLIANCE

For quick food heating by microwave radiation. The microwave oven is a home appliance and is not designed for industrial applications! IMPORTANT SAFETY INSTRUCTIONS. READ IT CAREFULLY AND SAVE IT FOR FUTURE REFERENCE.

1. SAFETY PRECAUTIONS

The following requirements should be strictly observed in order to avoid situations hazardous for human life and health, as well as premature failures of the appliance:

1. Before connecting the appliance to the power supply grid, ensure that its specifications correspond to the nominal voltage of the appliance. Do not use socket adapters as these may be the cause of a fire.
2. Do not use accessories and spare parts other than supplied by the Manufacturer. If such parts are used the Manufacturer's warranty will become void.
3. Do not operate the appliance if its power cable, plug and other parts are damaged.
4. In case of power cable damage it should be replaced, to avoid dangerous situations, by the Manufacturer, a service centre or similar skilled personnel.
5. A slight unpleasant odor may occur during the first use; it will disappear after using the appliance several times and is caused by

eventual residues of lubricants and other substances on internal surfaces and on heating elements. We recommend heating up a cup of water several times before the first use.

6. The appliance should be installed in such a way that there is a gap between it and other objects.
7. Do not obstruct the ventilation openings to avoid overheating.
8. Do not use the appliance if the door latches are not operational.
9. After use disconnect the plug from the electric socket and ensure that it is not placed directly on the appliance, near sources of fire or water.
10. The appliance contains a UHF wave emitter which can only be set up by a skilled technician, therefore do not open the lids or otherwise breach the integrity of the unit's housing.
11. The appliance should not be used by physically, sensory or mentally handicapped persons (including children) or by persons without sufficient experience or knowledge, unless such persons are under supervision, or have been instructed on the use of the appliance, by the persons responsible for their safety. Take precautions not to let children play with the appliance.
12. Do not use the appliance outdoors.
13. Do not heat fats and oils as their temperature is difficult to control
14. After use wipe its surface with dry or damp cloth to remove drops of fat and food residues. Drops of fat may cause smoke to appear and even lead to ignition.
15. Use large diameter vessels to boil water and do not fill them to the top to avoid splashing. Do not use narrow-necked utensils.
16. Remove the peel from potatoes and sausages or pierce it with a fork.
17. The light inside the chamber is provided for illuminating the food and is not designed for other purposes (room lighting, etc.).
18. Do not use metal containers and utensils with metal components.
19. Containers may get very hot during cooking. Use special mitts to remove containers. Be careful when opening the container, there is a risk of hot steam discharge.
20. Open popcorn packets and roasting bags carefully, holding them at a distance from your face.
21. The device is not designed to operate from an external timer or a separate remote control system.
22. This model is intended for use as a stand-alone. Do not embed or use in the closet!
23. Use only utensils designed for microwave ovens.
24. Do not heat foods and liquids in tightly sealed containers as they can explode!
25. The microwave oven is designed for heating food and beverages. Drying food or clothing and heating mats, slippers, sponges, wet clothes and similar things can lead to injury, ignition and fire.
26. If smoke occurs, turn the appliance off and disconnect it from power supply.

27. Liquids may get overheated in the microwave oven, i.e. heated above the boiling point, however without actual boiling. Sudden and violent boiling can occur after you have removed the vessel from the oven.

28. Be careful when heating up baby food. Check temperature of baby food before feeding.
29. Do not heat or cook eggs in shells. They can explode even after the unit has stopped heating up.
30. Regularly clean the seals of doors, chambers and adjacent parts. Insufficient cleanliness of the furnace can lead to damage to the surface and to a dangerous situation.
31. The oven should be cleaned regularly, any food residues should be removed.
32. Untimely cleaning of the furnace may damage the surface, reduce the service life of the device, and may also lead to danger.
33. Special requirements for transport (shipment) or sale: none.
34. Should You decide to transfer the appliance to another person, please pass the present manual over along with it.

WARNING! If the door or door seals are damaged, the oven must not be switched on until it has been repaired by a qualified technician.

WARNING! It is dangerous for any person, except a qualified specialist, to perform any maintenance or repair actions related to removing the cover that protects against exposure to microwave energy.

WARNING! Liquids and other food products should not be heated in sealed containers, as they may explode.

2. APPLIANCE DESCRIPTION

1. Door latches
2. Inspection window
3. Shaft
4. Roller stand
5. Control panel
6. Emitter cover
7. Glass tray

3. SCOPE OF SUPPLY

- Microwave oven - 1 pc.
- Glass tray - 1 pc.
- Roller stand - 1 pc.
- User manual - 1 pc.

4. OPERATING PROCEDURE PREPARATION

1. Remove the microwave oven from the packaging.
2. Check the appliance for damage paying particular attention to oven door functionality (in case of any damage apply to an authorized service centre).

- Place the microwave oven on a dry corrosion-resistant surface.
- Install the oven so that there is a gap of at least 10 cm between its rear surface and the nearest wall and at least 5 cm between sides and nearest walls. The free space above the oven should be at least 20 cm.
- Free access of air to the oven should be provided from all sides for adequate ventilation.
- The oven should be located at least 5 m away from TV sets, radios and antennae to avoid interference.
- Do not install a microwave oven in a cabinet.
- Install the oven so that its rear side faces the wall.

CONTROL PANEL POWER SELECTOR

Max	100% of maximum output	Fast cooking
	88% of maximum output	Normal cooking
	73% of maximum output	Slow cooking
	52% of maximum output	Beverages, soups
☼	42% of maximum output	Defrosting
Min	20% of maximum output	Warming-up

TIMER

The maximum cooking time is 30 minutes.

Each increment is equal to 1 minute. After 10 minutes each increment will be 5 minutes.

A special tone will signal that the set time has elapsed.

OPERATION

- Connect the power cable to a power socket.
- Ensure that the timer is set to zero.
- Do not cover the appliance, provide adequate ventilation.
- Place the utensil with the food in the oven and close the door.
- Food should always be in some kind of container or utensil!
- Select the desired power level.
- Set the cooking time on the timer.
- If the desired time is less than 2 minute, set the timer to 2 minutes first and then to the desired time.
- To suspend the cooking process just open the door at any time, then close the door. The cooking process will resume.

10. When the cooking time is over an audio signal will sound and the internal light will go out.

11. If you have removed the food from the oven before the end of the cooking time, return the timer to the zero position!

ADVICE ON FOOD DEFROSTING

Microwaves do not penetrate most foods by more than 4 cm. Follow the guidelines below to improve the defrosting efficiency:

- Stir the food during defrosting to obtain uniform heating.
- If the weight of food exceeds 0.5 kg it should be turned over at least twice.
- Defrosted foods should be cooked as soon as possible, repeated freezing should be avoided.

Food	Weight	Defrosting time
Meat	0.1 ~ 1.0 кг	1:30 ~ 26:00 min
Chicken	0.2 ~ 1.0 кг	2:30 ~ 22:00 min
Sea food	0.1 ~ 0.9 кг	1:30 ~ 14:00 min

COOKING RECOMMENDATIONS

FOOD PLACEMENT IN THE OVEN

Place larger and thicker pieces near the sides of the plate and thinner pieces in the center. Try to place the pieces uniformly, so that they do not cover each other.

COOKING TIME

Start cooking by choosing a shorter time period and increase it as necessary.

UNIFORM COOKING

Turn foods such as chicken, hamburgers or steaks at least once during the cooking process. Depending on the type of food it is recommended to stir it several times from the sides to the center.

AFTER COOKING

Upon completion of the cooking leave the food inside the oven for some time to let the cooking process end and for the food to cool down a little.

CHECKING THE DONENESS OF THE FOOD

Take reference to the color and density/hardness of the food. Steam should emerge from the whole surface of the dish, not only on the sides. Fowl bones should easily separate from the flesh. Meat should be free from blood. Fish should be non-transparent and easily broken apart with a fork.

SAFE USE OF PLASTIC PACKAGING

Some types of plastic utensils are not designed for preparing food with high fat and sugar content in microwave ovens.

5. MAINTENANCE

- Disconnect the power cable from the power socket.
- Wash the microwave oven regularly, remove all food residues, fat and other contaminants.
- Use only mild non-abrasive detergents, sponges or soft cloth to clean the door, housing, door glass and inner walls of the chamber. Do not use hard sponges and brushes with metallic particles. These can scratch the surface of the appliance. Non-observance of this requirement can cause a reduction of the unit's service life.
- Do not remove the microwave emitter shield.

6. SPECIFICATIONS

- Capacity: 20 L
- Voltage: 220-240 V ~50 Hz
- Power output: 700 W
- Power consumption: 1100 W
- Microwave frequency: 2450 MHz
- 6 power levels
- 30-minute timer



ATTENTION! Be careful: while operation appliance surface can be high.

7. DISPOSAL

Upon expiry of its service life the appliance can be disposed of separately from ordinary domestic waste. You can turn it over to a specialized electric and electronic appliance disposal and recycling centre.

8. CERTIFICATION DATA, GUARANTEE

The service life of this item is 5 years since the date of sale to the end user, provided the item will be used in strict accordance with the present manual and the applicable technical standards. Upon expiry of the service life please contact the nearest authorized service centre for suggestions as to further operation of the appliance. The manufacturing date of the appliance is integrated into the serial number (digits 2 and 3 - year, digits 4 and 5 - month of manufacture). Guarantee and post-guarantee maintenance is provided by the General Service Center 000 «Larina-Servis» (Russia, Krasnodar), phone: +7 (861) 991-05-42. The address of the facility authorized with receiving buyer claims, maintenance and repairs is shown on the website <https://centek.ru/servis>, otherwise refer to the store or other legal entity, where you have purchased this appliances.

The product is provided with the Certificate of Conformity:

№ EA3C RU C-CN.BE02.B.02215/20 of 28.04.2020 y.



9. IMPORTER INFORMATION

Imported to EAEU by: Individualniy Predprinimatel Asrumyan Karo Shurikovich. Address: Russia, 350912 Krasnodar, ul. Atamana Lysenko, 23, pgt. Pashkovskiy, phone: +7 (867) 2 600 900.

DEAR VALUED CONSUMER!

The guarantee period for all appliances amounts to 12 months since the date of sale to the end consumer. With this Warranty Card the Manufacturer confirms the proper condition of the appliance and undertakes to repair, free of charge, all defects caused by the Manufacturer's default.

GUARANTEE MAINTENANCE TERMS

1. The guarantee shall be valid if the following documentation conditions are observed:

- The original Warranty Card shall be filled out correctly and clearly, indicating the of appliance model, serial number and sale date, the stamp of the seller company and signature of its representative shall be available, as well as the stamps on each coupon and the buyer's signature in the Warranty Card.

The Manufacturer reserves the right to reject guarantee maintenance if the buyer fails to provide the abovementioned documents or if the information contained therein is incomplete, illegible or ambiguous.

2. The guarantee shall be valid if the following operation conditions are observed:

- the appliance is used in strict accordance with the present manual;
- the safety rules and requirements are observed.

3. The guarantee does not apply to regular maintenance, cleaning, installation and setup of the appliance at the owner's location.

4. The guarantee does not apply in the following cases:

- mechanical damage;
- normal wear of the appliance;
- non-observance of operation requirements or erroneous actions on the part of the user;
- improper installation or transportation;
- natural disasters (lightning, fire, flood, etc.), as well as any other causes beyond the Manufacturer's or Seller's control;
- ingress of foreign objects, liquids or insects into the inside of the appliance;
- repairs or modifications to the appliance by unauthorized persons;
- use of the appliance for commercial purposes (loads exceeding normal domestic application), connection of the appliance to utility and telecommunication networks incompliant with national technical standards;
- failure of the following accessories, if replacement of these is allowed by design and does not involve disassembly of the appliance:

a) remote control units, rechargeable batteries, replaceable batteries (power cells), external power supply units and chargers;

b) consumables and accessories (packaging, covers, slings, carry bags, mesh screens, blades, flasks, plates, supports, grilles, spits, hoses, tubes, brushes, nozzles, dust collectors, filters, smell absorbers);

- for battery-powered appliances - operation with inappropriate or depleted batteries;

- for rechargeable battery-powered appliances - any damage caused by improper battery charging and recharging.

5. The present guarantee is provided by the Manufacturer in addition to the consumer rights determined by the applicable legislation and does not limit these rights in any way.

6. The Manufacturer shall not be made liable for possible damage, directly or indirectly inflicted by CENTEK brand products on people, domestic animals, the consumer's or third persons' property if such damage is inflicted as the result of non-observance of appliance installation and operation requirements, deliberate or negligent actions (omission) by the consumer or third persons, as well as of force majeure circumstances.

7. Service centers will only accept appliances in a clean state (there should be no food residues, dust and other contamination on the appliance).

The Manufacturer reserves the right to change the design and specifications of the appliance without prior notice.

CENTEK®

Талон действителен при наличии всех штампов и отметок / Талон барлық мөртабадан мен белгілер болған жағдайда жарамды / Талон дійсний при наявності всіх штампів і позначок / Эгерде бардык штамптар жана белгилер бар болсо, купон жарактуу / Կտրոնը վավեր է, եթե առկա են բոլոր նամակահիշերը և նշաններ / Купон barcha shtampLAR va belgilar mavjud bo'lsa amal qiladi

Фирма-продавец / Фирма-сатушы / Фирма-продавець /
Сатуучу компания / Կաճառող ընկերու-թյուն /
Seller

Юридический адрес фирмы-продавца / Сатушы фирманың мекенжайы /
Юридична адреса фірми-продавця / Сатуучунун юридикалык дареги /
Կաճառող ընկերության իրավաբանական հասցե /
Sotuvchining yuridik manzili

Гарантийный талон / Кепілдік талоны / Гарантійний талон /
Кепилдик картасы / ԵրԱՇԽԻԹԱՅԻՆ ԿՏՐՈՆ /
Warranty Card

№

ВНИМАНИЕ! Пожалуйста, потребуите от продавца полностью заполнить гарантийный талон и отрывные талоны. Талон действителен при наличии всех штампов и отметок.

НАЗАР! Сатушыдан кепілдік талоны мен үзбелі талондарды толық толтыруды талап етіңіз.

УВАГА! Будь ласка, вимагайте від продавця повністю заповнити гарантійний талон і відривні талоны.

ԽՈՒՆԱԴՐՈՒԹՅՈՒՆ! Сатуучудан кепилдик талону жана жулулуп кеткен талондорду толугу менен толтуруп берүүсүн суранабыз. Эгер бардык штамптар жана белгилер бар болсо, купон жарактуу.

ՈՒՇԱԿՐՈՒԹՅՈՒՆ! Կաճառողից պահանջեք ամբողջու-թյամբ լրացնել երաշխիքային կտրոնները:

ATTENTION! Please require the Seller to completely fill in the Warranty card and tear-off coupons. The Warranty Card is only valid if completed with all stamps and records.

Изделие / Бұйым / Виріб /
Продукт / Ապրանք /
Product

Серийный номер / Сериялық нөмірі /
Серийный номер / Сериялык саны /
ՍԵՐԻԱ / Serial Number

Модель / Модели / Модель /
Մոդել / Մոդել / Model

Дата продажи / Сату күні / Дата продажу /
Сатылган күнү / Կաճառքի ամսաթիվը /
Date of Sale

ФИО и телефон покупателя / Сатып алушының Т. А. Ә. және телефоны /
ՓԻԲ և телефон покупця / Сатып алуучунун аты-жаны жана телефону /
ԳՆՈՐԴԻ ԼՐԻՎ անվանումը և հեռախոսահամարը /
Buyer's Name(s), Surname and phone no.

М. П.

ВИД РЕМОНТА / ЖӨНДЕУ ТҮРІ / РЕМОНТТУН ТҮРҮ/ ВИД РЕМОНТУ/ ԿԵՐԱՆՈՐՈՎԱՆ ՏԵՍԱԿԸ /
TYPE OF REPAIRS

ДАТА ПОСТУПЛЕНИЯ / ЖӨНДЕУГЕ ТҮСКЕН КҮНІ / АЛУУ КҮНҮ /
ДАТА НАДХОДЖЕННЯ / ԸՆԴՈՒՆԵԼՈՒ ԱՍՍԱԹԻՎ /
DATE OF RECEIPT

ДАТА ВЫДАЧИ / БЕРІЛГЕН КҮНІ / БЕРІЛГЕН КҮНҮ / ДАТА ВИДАЧИ/
ԹՈՂԱՐԿՄԱՆ ԱՍՍԱԹԻՎԸ / DATE OF RETURN

Данные отрывные купоны заполняются представителем сервисного центра / Осы жыртылмалы купондарды бұйымға жөндеу жүргізетін сервис орталығының өкілі тоқтырады / Дані відривні купони заповнюються представником сервісного центру, що проводить ремонт виробу / Бул жыртылган талондорду өкүл топураг тейлөө борбору / Հետևյալ կտրոնները լրացնում է ապրանքը վերանորոգող ապաստարկման կենտրոնի ներկայացուցիչը / These tear-off coupons shall be filled in by the representative of the service centre



М. П.

ВИД РЕМОНТА / ЖӨНДЕУ ТҮРІ / РЕМОНТТУН ТҮРҮ/ ВИД РЕМОНТУ/ ԿԵՐԱՆՈՐՈՎԱՆ ՏԵՍԱԿԸ /
TYPE OF REPAIRS

ДАТА ПОСТУПЛЕНИЯ / ЖӨНДЕУГЕ ТҮСКЕН КҮНІ / АЛУУ КҮНҮ /
ДАТА НАДХОДЖЕННЯ / ԸՆԴՈՒՆԵԼՈՒ ԱՍՍԱԹԻՎ /
DATE OF RECEIPT

ДАТА ВЫДАЧИ / БЕРІЛГЕН КҮНІ / БЕРІЛГЕН КҮНҮ / ДАТА ВИДАЧИ/
ԹՈՂԱՐԿՄԱՆ ԱՍՍԱԹԻՎԸ / DATE OF RETURN

Данные отрывные купоны заполняются представителем сервисного центра / Осы жыртылмалы купондарды бұйымға жөндеу жүргізетін сервис орталығының өкілі тоқтырады / Дані відривні купони заповнюються представником сервісного центру, що проводить ремонт виробу / Бул жыртылган талондорду өкүл топураг тейлөө борбору / Հետևյալ կտրոնները լրացնում է ապրանքը վերանորոգող ապաստարկման կենտրոնի ներկայացուցիչը / These tear-off coupons shall be filled in by the representative of the service centre